

Les outils dynamométriques

Pour le serrage contrôlé





Outils dynamométriques



Tournevis dynamométriques réglables
série 7400

14



Tournevis dynamométriques
préréglés ajustables série 7400

30



Indicateurs de couple

36



Clés dynamométriques Click-Torque
Outils à emboîtement

42

Weka

BE A

TOOL

REBEL



Notre conviction...

Nous sommes fermement convaincus de pouvoir sans cesse remettre en question les standards existants.

Nous pensons en rebelles.

Nous raffolons du rock 'n' roll.

Nous adorons être des Rebelles de l'outillage !

Nous remettons en question des standards existants en rendant l'expérience du vissage **plus simple, plus sûre et plus plaisante pour les utilisateurs de nos produits.**

Nous créons des outils formidables pour des Rebelles de l'outillage.

BE A TOOL REBEL



L'entreprise Wera

Des collaborateurs passionnés et une impressionnante intégration verticale sont les garants d'un savoir-faire d'exception en matière d'outils.



Centre logistique de Wera Werkzeuge GmbH, Wuppertal





L'usine, Wera Werk Bystřice



Un service global: Calibrage, Ajustage, Réparation et Certification des outils par Wera.

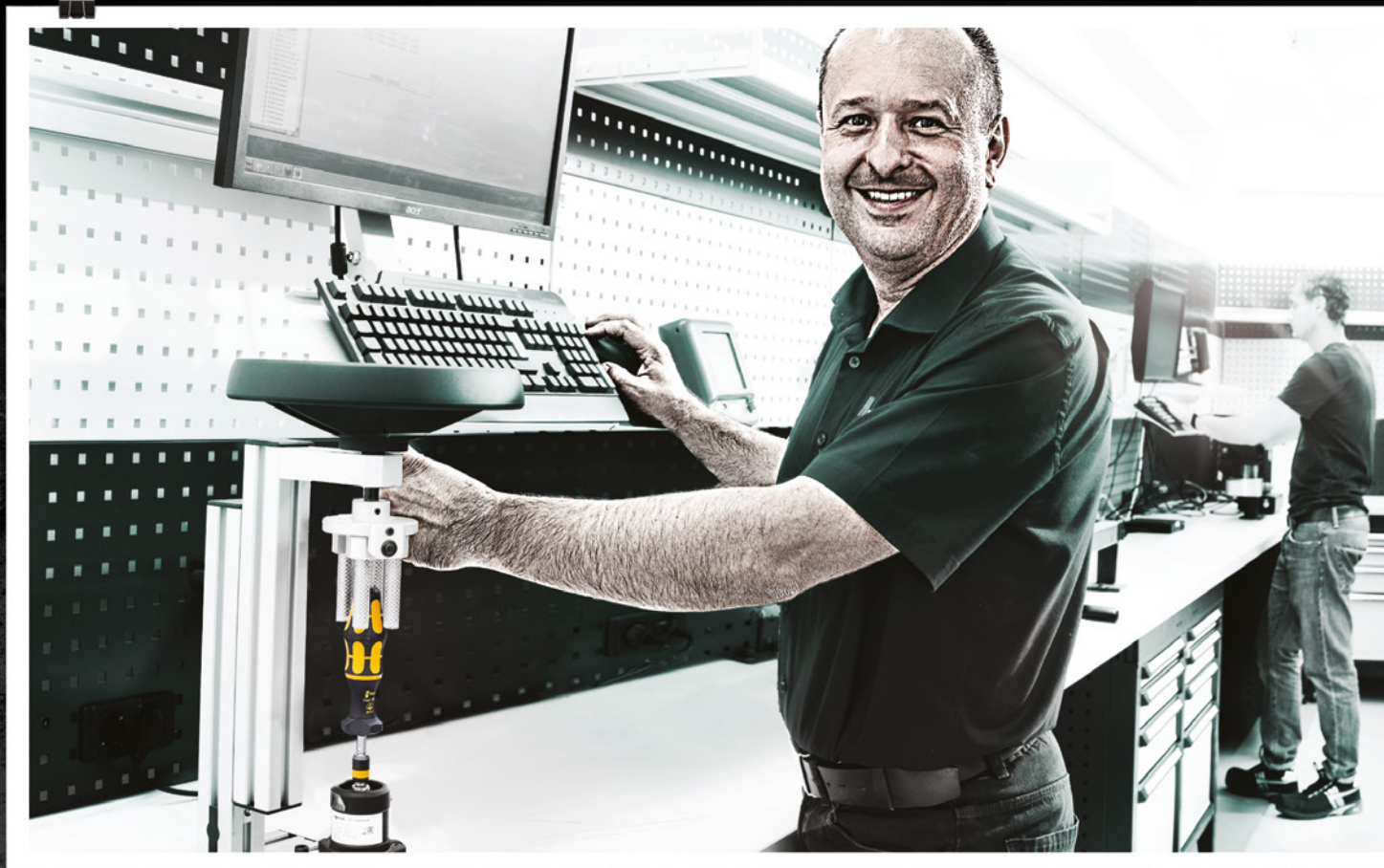

Un service global: Calibrage, Ajustage, Réparation et Certification des outils par Wera.



Tous les outils dynamométriques Wera sont produits, ajustés, calibrés et certifiés sous les plus hautes exigences de qualité. En partenariat avec un laboratoire accrédité DKD, sur simple demande, nous pouvons vous délivrer un certificat de calibrage DAkkS (équivalent du COFRAC).

Le service métrologie de Wera vous propose des solutions rapides, efficaces et économiques pour tous vos outils dynamométriques. Nos collaborateurs sont à votre écoute pour toute question sur le sujet.

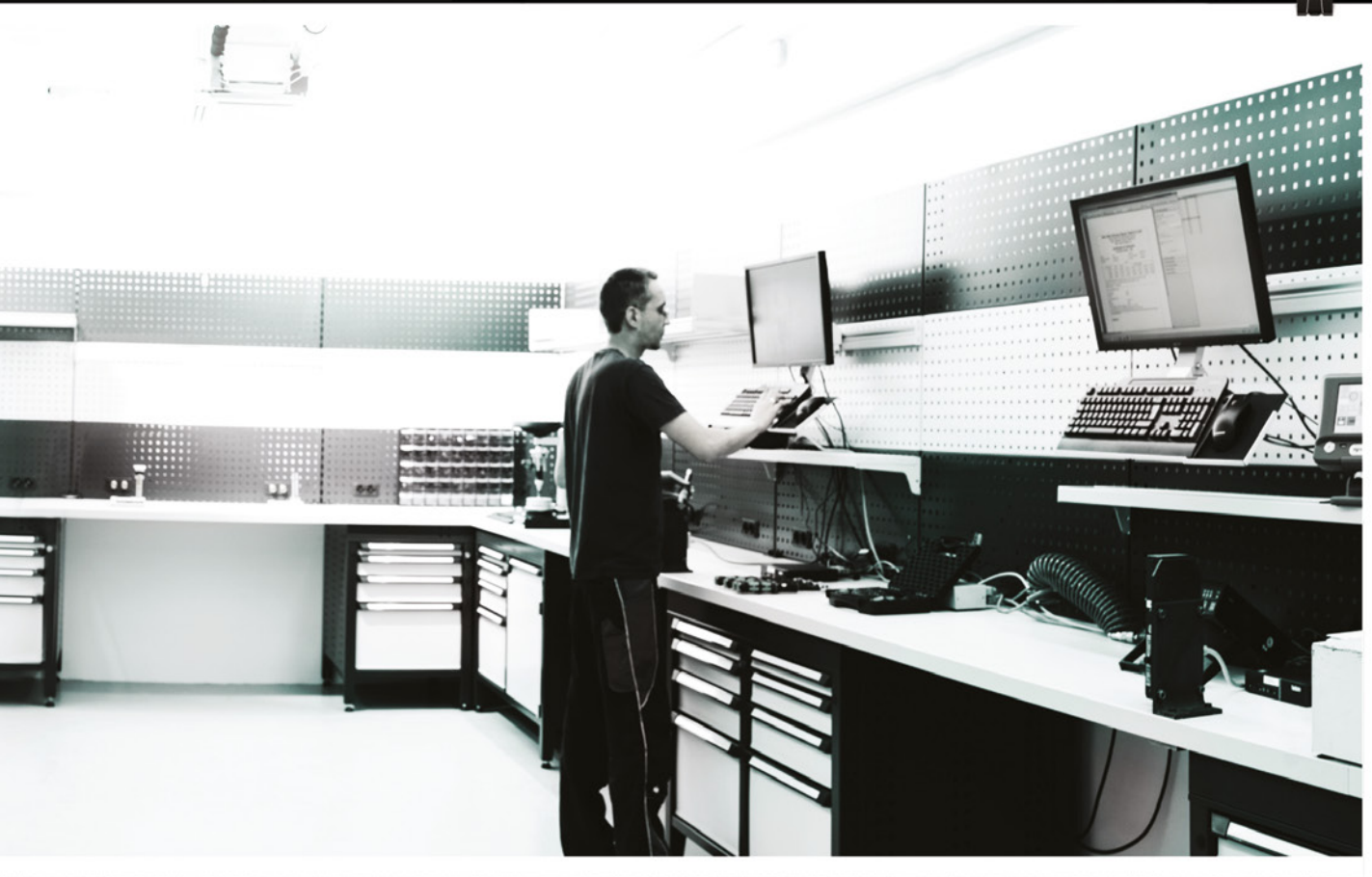

Calibrage.



Un partenaire direct pour un conseil personnalisé.

Outils dynamométriques

Les outils dynamométriques de Wera permettent de régler le couple de serrage des vis, ce qui évite les dommages sur les vis ou pièces à usiner, et garantit la sûreté de la connexion vissée. Enfin, le perçage et l'extraction fastidieux d'une vis cassée et les temps d'arrêt improductifs !

Un outil dynamométrique s'impose également lorsque des serrages précis doivent être reproductibles. Manche ergonomique Kraftform à déclic parfaitement audible lorsque la valeur de couple paramétrée est atteinte. Ne nécessite pas de changement de lame.

Au lieu de lames spéciales, des embouts usuels C 6,3 et E 6,3 ou des douilles de calibre 1/4" peuvent être utilisés. Réglage aisé de la valeur de couple requise sur l'échelle des valeurs, sans outil spécifique.



Ajustables manuellement sur l'échelle de valeur afférente. Également disponible en version ESD (également avec admission pour embouts HIOS/Halfmoon) et à manche Kraftform Micro.
Page 14.

Vous trouverez en page 22 des outils dynamométriques en version VDE.

Tournevis dynamométriques pré réglés ajustables

Avec pré réglage fixe du couple, ajustement possible à l'intérieur de la plage de mesure prescrite. Également disponible en version ESD (également avec admission pour embouts HIOS/Halfmoon) et à manche Kraftform Micro.
Page 30.



Indicateurs de couple

Pour les applications nécessitant un couple non modifiable, autrement dit non manipulable.
Page 36.



Clés dynamométriques Click-Torque

Pour le serrage contrôlé à l'aide de douilles et d'embouts.
Page 42.

Outils dynamométriques réglables

Les tournevis dynamométriques réglables signés Wera offrent un réglage de couple variable pour une précision maximale.

L'utilisateur bénéficie de la qualité de finition la meilleure qui soit dans le design Wera bien connu, marqué par une ergonomie efficace.



Réglage aisé de la valeur de couple requise, à la main.



Bonne lisibilité de l'échelle de valeurs.



Précision de mesure $\pm 6\%$ conformément à la norme DIN EN ISO 6789. Déclat parfaitement audible/tangible lorsque la valeur de couple paramétrée est atteinte.

Tous les tournevis dynamométriques fabriqués par Wera, selon la DIN EN ISO 6789, sont livrés avec un certificat de conformité. Notre laboratoire de métrologie vous propose un service complet pour tous les outils dynamométriques Wera. Pour toute question concernant le Calibrage, la Réparation et les Services prière de nous contacter :

Tel. : +33 972 611 652 • E-Mail: info@wera-outillages.fr • Site internet : www.wera.de/fr/torque-service



Les articles 7430, 7431, 7432, 7430 ESD, 7431 ESD, 7432 ESD, 7435 ESD, 7436 ESD, 1430 ESD et 1431 ESD sont livrés avec une loupe pouvant être enfilée sur l'échelle pour en améliorer la lisibilité.

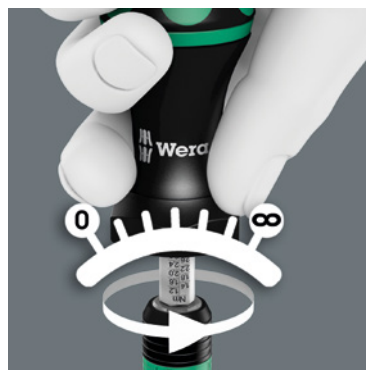

Couple de desserrage illimité afin de pouvoir libérer les vis bloquées.



Manche Kraffform multicomposants associant zones dures et tendres, pour des vitesses de travail élevées ainsi qu'un ménagement de la surface de la main.

Série 7400 Tournevis dynamométriques Kraftform à réglage de couple variable

Série 7400 Kraftform, Tournevis dynamométrique réglable (0,1-3,0 Nm) avec mandrin à serrage rapide Rapidaptor



Utilisation : convenant pour embouts à emmanchement hexagonal 1/4" selon DIN ISO 1173-C 6,3 et E 6,3 ainsi que des séries 1 et 4 Wera

Réalisation : technologie Rapidaptor offrant les fonctions « rapid-in », « rapid-out », « rapid-spin », « chuck-all » et « single-hand »

Précision : ±6 % (DIN EN ISO 6789). Affichage numérique de la valeur de couple. Débrayage et déclenchement, (Clic) fort et clair, à l'atteinte du couple préréglé.

Manche : Kraftform anti-roulement, multicomposants

	Art.No.	mm	Nm	Nm	mm	mm
05074770001 ¹⁾	7430	89	1/4"	0,10-0,34	0,015	142 5 7/16"
05074772001 ¹⁾	7431	89	1/4"	0,30-1,00	0,05	142 5 7/16"
05074774001 ¹⁾	7432	89	1/4"	0,90-1,50	0,05	142 5 7/16"
05074700001	7440	105	1/4"	0,3-1,2	0,05	155 6"
05074701001	7441	105	1/4"	1,2-3,0	0,10	155 6"

¹⁾ Avec loupe à emboîter pour faciliter la lecture de l'échelle graduée.

Série 7400 Kraftform manche « pistolet », Tournevis dynamométrique réglable (3,0-8,8 Nm) avec mandrin à serrage rapide Rapidaptor



Utilisation : convenant pour embouts à emmanchement hexagonal 1/4" selon DIN ISO 1173-C 6,3 et E 6,3 ainsi que des séries 1 et 4 Wera

Réalisation : technologie Rapidaptor offrant les fonctions « rapid-in », « rapid-out », « rapid-spin », « chuck-all » et « single-hand »

Précision : ±6 % (DIN EN ISO 6789). Affichage numérique de la valeur de couple. Débrayage et déclenchement, (Clic) fort et clair, à l'atteinte du couple préréglé.

Manche : Kraftform « pistolet », multicomposants

	Art.No.	Nm	Nm	mm	mm	mm
05074702001	7442	1/4"	3,0-6,0	0,25	150	100 4"
05074705001	7443	1/4"	4,0-8,8	0,40	150	100 4"

Série 7400 Kraffform ESD, Tournevis dynamométrique réglable (0,1-3,0 Nm) avec mandrin à serrage rapide Rapidaptor



Utilisation : convenant pour embouts à emmanchement hexagonal 1/4" selon DIN ISO 1173-C 6,3 et E 6,3 ainsi que des séries 1 et 4 Wera

Réalisation : technologie Rapidaptor offrant les fonctions « rapid-in », « rapid-out », « rapid-spin », « chuck-all » et « single-hand »

Précision : ±6 % (DIN EN ISO 6789). Affichage numérique de la valeur de couple. Débrayage et déclenchement, (Clic) fort et clair, à l'atteinte du couple pré réglé.

Manche : Kraffform anti-roulement, multicomposants

	Art.No.	mm				mm	
			Nm	Nm			
05074780001 ¹⁾	7430 ESD	89	1/4"	0,10-0,34	0,015	142	5 7/16"
05074782001 ¹⁾	7431 ESD	89	1/4"	0,30-1,00	0,05	142	5 7/16"
05074784001 ¹⁾	7432 ESD	89	1/4"	0,90-1,50	0,05	142	5 7/16"
05074730001	7440 ESD	105	1/4"	0,3-1,2	0,05	155	6"
05074731001	7441 ESD	105	1/4"	1,2-3,0	0,10	155	6"

¹⁾ Avec loupe à emboîter pour faciliter la lecture de l'échelle graduée.



Rapidaptor

« Rapid-in et self-lock »



L'embout s'insère dans le logement sans actionner la douille. L'embout se verrouille automatiquement au contact de la vis ; il est positionné fermement en toute sécurité.

« Rapid-out »

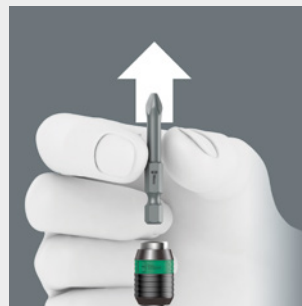

Pour échanger l'embout, il suffit de faire coulisser la douille vers l'avant : le mécanisme à ressort décolle l'embout de l'aimant et déverrouille l'outil. L'embout peut être retiré sans problèmes. Particulièrement utile: retrait des embouts même de tout petit calibre sans aucun outil auxiliaire.

« Chuck-all »

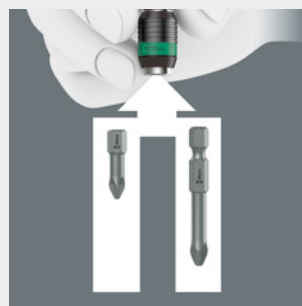

Les porte-embouts à serrage rapide Rapidaptor acceptent les embouts 1/4" aussi bien de type DIN ISO 1173-C 6,3 (série 1 Wera) que de type E 6,3 (série 4 Wera).

« Single-hand »



Toutes les fonctions du mandrin à changement rapide Rapidaptor, telles qu'insertion ou retrait des embouts, s'exécutent d'une seule main. C'est plus rapide, plus économique et plus ergonomique : aucun geste inutile.

Série 7400 Tournevis dynamométriques Kraftform à réglage de couple variable

Série 7400 Kraftform manche « pistolet », Tournevis dynamométrique réglable (25,0-55,0 in. lbs.) avec mandrin à serrage rapide Rapidaptor



Version : convenant pour embouts à emmanchement hexagonal 1/4" selon DIN ISO 1173-C 6,3 et E 6,3 ainsi que des séries 1 et 4 Wera

Réalisation : technologie Rapidaptor offrant les fonctions « rapid-in », « rapid-out », « rapid-spin », « chuck-all » et « single-hand »

Précision : ±6 % (DIN EN ISO 6789). Affichage numérique de la valeur de couple. Débrayage et déclenchement, (Clic) fort et clair, à l'atteinte du couple pré-réglé.

Manche : Kraftform « pistolet », multicomposants

	Art.No.						
		in. lbs.	in. lbs.	mm	mm	mm	mm
05074712001	7447	1/4"	25,0-55,0	2,5	150	100	4"

Série 7400 Kraftform, Tournevis dynamométrique réglable (2,5-29,0 in. lbs.) avec mandrin à serrage rapide Rapidaptor



Utilisation : convenant pour embouts à emmanchement hexagonal 1/4" selon DIN ISO 1173-C 6,3 et E 6,3 ainsi que des séries 1 et 4 Wera

Réalisation : technologie Rapidaptor offrant les fonctions « rapid-in », « rapid-out », « rapid-spin », « chuck-all » et « single-hand »

Précision : ±6 % (DIN EN ISO 6789). Affichage numérique de la valeur de couple. Débrayage et déclenchement, (Clic) fort et clair, à l'atteinte du couple pré-réglé.

Manche : Kraftform anti-roulement, multicomposants

	Art.No.					
		in. lbs.	in. lbs.	mm	mm	mm
05074710001	7445	1/4"	2,5-11,5	0,5	155	6"
05074711001	7446	1/4"	11,0-29,0	1,0	155	6"

Série 7400 Kraftform ESD, Tournevis dynamométrique réglable (2,5-29,0 in.lbs.) avec mandrin à serrage rapide Rapidaptor



Utilisation : convenant pour embouts à emmanchement hexagonal 1/4" selon DIN ISO 1173-C 6,3 et E 6,3 ainsi que des séries 1 et 4 Wera

Réalisation : technologie Rapidaptor offrant les fonctions « rapid-in », « rapid-out », « rapid-spin », « chuck-all » et « single-hand »

Précision : ±6 % (DIN EN ISO 6789). Affichage numérique de la valeur de couple. Débrayage et déclenchement, (Clic) fort et clair, à l'atteinte du couple pré-réglé.

Manche : Kraftform anti-roulement, multicomposants

	Art.No.					
		in. lbs.	in. lbs.	mm	mm	mm
05074733001	7445 ESD	1/4"	2,5-11,5	0,5	155	6"
05074734001	7446 ESD	1/4"	11,0-29,0	1,0	155	6"

Série 7400 Krafftform ESD, Tournevis dynamométrique réglable (0,1-1,0 Nm) avec mandrin à serrage rapide



Utilisation : convenant pour embouts à emmanchement Halfmoon, 4 mm, et à emmanchement HIOS, 4 mm, ainsi que des séries 9 et 21 Wera

Réalisation : avec mandrin à serrage rapide pour un remplacement rapide des embouts

Précision : $\pm 6\%$ (DIN EN ISO 6789). Affichage numérique de la valeur de couple. Débrayage et déclenchement, (Clic) fort et clair, à l'atteinte du couple pré-réglé.

Manche : Krafftform anti-roulement, multicomposants

	Art.No.	mm	Nm	Nm	mm	mm
05074786001 ¹⁾	7435 ESD	89	0,10-0,34	0,015	142	5 7/16"
05074788001 ¹⁾	7436 ESD	89	0,30-1,00	0,05	142	5 7/16"

¹⁾ Avec loupe à emboîter pour faciliter la lecture de l'échelle graduée.

1430 Krafftform Micro ESD, Tournevis dynamométrique (0,02-0,11 Nm) avec mandrin à serrage rapide



Utilisation : convenant pour embouts à emmanchement Halfmoon, 4 mm, et à emmanchement HIOS, 4 mm, ainsi que des séries 9 et 21 Wera

Réalisation : avec mandrin à serrage rapide pour un remplacement rapide des embouts

Précision : $\pm 10\%$. Débrayage et déclenchement, (Clic) fort et clair, à l'atteinte du couple pré-réglé.

Manche : Krafftform Micro anti-roulement et tête rotative, multicomposants

	Art.No.	Nm	Nm	mm	mm
05074802001 ¹⁾	1430 ESD	0,02-0,06	0,0025	141	5 7/16"
05074804001 ¹⁾	1431 ESD	0,05-0,11	0,005	141	5 7/16"

¹⁾ Avec loupe à emboîter pour faciliter la lecture de l'échelle graduée.

Astuce

Loupe à enficher



Les articles 7435 ESD, 7436 ESD, 1430 ESD et 1431 ESD sont livrés avec une loupe pouvant être enfichée sur l'échelle pour en améliorer la lisibilité.

Quelle est la raison d'être des tournevis dynamométriques Krafftform réglables proposés par Wera ?



Lors des travaux de montage et de service, de nombreuses vis doivent être serrées en respectant un couple précis afin de garantir la sûreté du vissage et/ou d'éviter des endommagements sur la vis ou la pièce. Les tournevis dynamométriques à couple réglable de Wera constituent les outils idéaux pour ce genre d'application : couple réglage entre 0,3 Nm et 8,8 Nm, trois manches différents, précision de mesure de l'ordre de $\pm 6\%$, échange éclair des embouts grâce à la technologie Rapidaptor de l'admission d'embouts.

Pour embouts Halfmoon et HIOS Bits

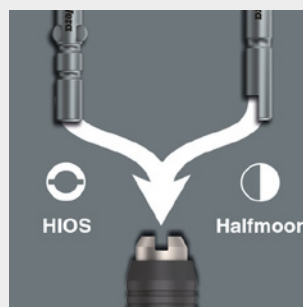

Les tournevis dynamométriques 7455 ESD et 7456 ESD, et leurs porte-embouts conviennent aux embouts à emmanchements Halfmoon et HIOS.

Série 7400 Tournevis dynamométriques Kraftform

à réglage de couple variable

7440/41 Jeu de tournevis dynamométriques Kraftform 0,3-3,0 Nm

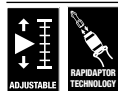

05074738001		
●	7400	1 x 7440x1/4"x0,3-1,2; 1 x 7441x1/4"x1,2-3,0
⊕	867/1 TZ TORX®	1 x TX 6x25; 1 x TX 7x25; 1 x TX 8x25; 1 x TX 9x25; 1 x TX 10x25; 1 x TX 15x25; 1 x TX 20x25; 1 x TX 25x25; 1 x TX 30x25
⊕	867/1 Z IP TORX PLUS®	1 x 6 IPx25; 1 x 7 IPx25; 1 x 8 IPx25; 1 x 9 IPx25; 1 x 10 IPx25; 1 x 15 IPx25; 1 x 20 IPx25; 1 x 25 IPx25; 1 x 30 IPx25
○	840/1 Z Hex-Plus	1 x 2,0x25; 1 x 2,5x25; 1 x 3,0x25; 1 x 4,0x25; 1 x 5,0x25; 1 x 6,0x25

7440/41/42 Jeu de tournevis dynamométriques Kraftform 0,3-6,0 Nm

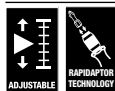

05074739001		
●	7400	1 x 7440x1/4"x0,3-1,2; 1 x 7441x1/4"x1,2-3,0
●	7400 Pistole	1 x 7442x3,0-6,0
⊕	867/1 TZ TORX®	1 x TX 6x25; 1 x TX 7x25; 1 x TX 8x25; 1 x TX 9x25; 1 x TX 10x25; 1 x TX 15x25; 1 x TX 20x25; 1 x TX 25x25; 1 x TX 30x25
⊕	867/1 Z IP TORX PLUS®	1 x 6 IPx25; 1 x 7 IPx25; 1 x 8 IPx25; 1 x 9 IPx25; 1 x 10 IPx25; 1 x 15 IPx25; 1 x 20 IPx25; 1 x 25 IPx25; 1 x 30 IPx25
○	840/1 Z Hex-Plus	1 x 2,0x25; 1 x 2,5x25; 1 x 3,0x25; 1 x 4,0x25; 1 x 5,0x25; 1 x 6,0x25

7445/46/47 Jeu de tournevis dynamométriques Kraftform 2,5-55,0 in.lbs.



05350451001		
●	7400 inch	1 x 7445x2,5-11,5; 1 x 7446x11,0-29,0
●	7400 Pistole inch	1 x 7447x25,0-55,0
⊕	867/1 TZ TORX®	1 x TX 6x25; 1 x TX 7x25; 1 x TX 8x25; 1 x TX 9x25; 1 x TX 10x25; 1 x TX 15x25; 1 x TX 20x25; 1 x TX 25x25; 1 x TX 30x25
⊕	867/1 Z IP TORX PLUS®	1 x 6 IPx25; 1 x 7 IPx25; 1 x 8 IPx25; 1 x 9 IPx25; 1 x 10 IPx25; 1 x 15 IPx25; 1 x 20 IPx25; 1 x 25 IPx25; 1 x 30 IPx25
○	840/1 Z Hex-Plus	1 x 2,0x25; 1 x 2,5x25; 1 x 3,0x25; 1 x 4,0x25; 1 x 5,0x25; 1 x 6,0x25

7443/61/9 Set d'installation pour systèmes de vérification de pression des pneus

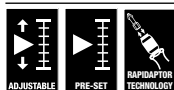

05074745001		
●	7400 vor	1 x 7461x3,3 ¹⁾
●	7400 Pistole	1 x 7443x4,0-8,8
⊕	300 TX	1 x TX 10x1,4
○	870/1	1 x 1/4"x25
●	790 A/50	1 x 11,0x50,0; 1 x 12,0x50,0
⊕	867/4 TORX® HF	1 x TX 15x50; 1 x TX 20x50
○	327	1 x 32

¹⁾ Les outils pré-réglés avec d'autres couples des vissage peuvent d'être livrés sur demande

7443/12 Set d'installation pour systèmes de vérification de pression des pneus

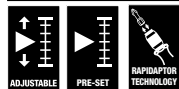

Compatible avec toutes les grandes marques telles qu'Alligator, Beru, CUB, Herth & Buss, Schrader, VDO/Conti.

1 tournevis dynamométrique réglable, manche « pistolet », 4,0-8,8 Nm;
 1 tournevis dynamométrique pré-réglé à 3,3 Nm; 1 tournevis dynamométrique pré-réglé à 1,4 Nm TX 10; 1 tournevis dynamométrique pré-réglé à 1,25 Nm TX 10; 1 lame de maintien adapté à un serrage à 4,5 Nm Maximum;
 1 embout 867/4 HF TX 15 x 50 mm, avec fonction de maintien pour vis TORX®; 1 embout 867/4 HF TX 20 x 50 mm, avec fonction de maintien pour vis TORX®; 1 douille 790 A/50 SW 11,0 x 50 mm;
 1 douille 790 A/50 SW 12,0 x 50 mm; 1 adaptateur 870/1, 6 pans 1/4" sur carré 1/4"; 1 tournevis dynamométrique pour obus de valve, pré-réglé à 0,25 Nm; 1 tournevis dynamométrique pour obus de valve, pré-réglé à 0,45 Nm.
 Système de rangement pratique grâce au rembourrage robuste en mousse.

05074746001		
●	7400 Pistole	1 x 7443x4,0-8,8
●	7400 vor	1 x 7461x3,3 ¹⁾
⊗	300 TX	1 x TX 10x1,25; 1 x TX 10x1,4
●	790 A/50	1 x 11,0x50,0; 1 x 12,0x50,0
⊗	867/4 TORX® HF	1 x TX 15x50; 1 x TX 20x50
⊗	870/1	1 x 1/4"x25
●	300 V	1 x 0,25; 1 x 0,45
○	327	1 x 32

¹⁾ Les outils pré-réglés avec d'autres couples des vissage peuvent d'être livrés sur demande

Astuce

Set d'installation pour systèmes de vérification de pression des pneus



Pour tous les principaux fournisseurs de systèmes tels qu'Alligator, Beru, CUB, Herth & Buss, Schrader, VDO/Conti.



Y compris outils dynamométriques réglables et pré-réglés, outils de vissage des valves à codage couleur et contre-support pour valve. Fourni dans un système de rangement pratique garni d'un rembourrage mousse robuste.



Kraftform Kompakt VDE Torque

Pourquoi n'a-t-on jamais sous la main l'outil qu'il faut pour travailler correctement ? Trop d'outils et des sacoches à outils trop lourdes sont souvent pénibles à emporter.

Nous voulions développer un outil adapté à de nombreuses applications différentes et pouvant être emporté sans problème. Les outils Kraftform Kompakt permettent cela.

Un seul manche à réglage de couple variable pour toutes les lames de notre programme. Le tout est certifié VDE. Compact et loge en toute sécurité dans une trousse textile, légère et robuste.



Les jeux Kraftform Kompakt VDE contiennent un manche isolé ainsi que des lames interchangeables aussi isolées permettant un remplacement sans outil spécifique.



Le système manche/lames interchangeables permet un remplacement rapide de la lame requise et offre de multiples applications.



Les jeux Kraftform Kompakt VDE font l'objet d'un contrôle individuel à 10 000 volts conformément à la norme IEC 60900. Ce décuplement de la charge d'essai vous garantit de pouvoir travailler en toute sécurité sous la tension maximale admissible de 1 000 volts.



Rangement et transport dans un robuste étui de ceinture. L'outil est ainsi toujours à portée de main.



Grâce à sa forme épousant parfaitement celle de la main, le manche Kraftform permet d'éviter les blessures telles qu'ampoules et callosités.

Tous les tournevis dynamométriques fabriqués par Wera, selon la DIN EN ISO 6789, sont livrés avec un certificat de conformité. Notre laboratoire de métrologie vous propose un service complet pour tous les outils dynamométriques Wera. Pour toute question concernant le Calibrage, la Réparation et les Services prière de nous contacter :
 Tel. : +33 972 611 652 • E-Mail: info@wera-outillages.fr • Site internet : www.wera.de/fr/torque-service

Kraftform Kompakt VDE Torque (isolés)

Toujours prêt pour les travaux sous tension

Kraftform Kompakt VDE 15 Torque 1,2-3,0 Nm extra slim 1



1 manche dynamométrique réglable (1,2 - 3,0 Nm) série 7400 VDE Kraftform uniquement pour lames isolées interchangeables Wera

Lames isolées interchangeables (154 mm de long chacune) à diamètre réduit, avec isolation protectrice intégrée, permettant d'atteindre et d'actionner les vis et éléments à ressort profondément situés.

15 pièces

05059291001	
●	7400 VDE 1 x 7441 VDEx1,2-3,0
+	KK 62 iS 1 x PH 1x154; 1 x PH 2x154
+	KK 65 iS PZ 1 x PZ 1x154; 1 x PZ 2x154
+	KK 65 iS PZ/S 1 x # 1x154; 1 x # 2x154
+	KK 67 i TORX® 1 x TX 10x154
+	KK 67 iS 1 x TX 15x154; 1 x TX 20x154; 1 x TX 25x154 TORX®
●	KK 60 i 1 x 0,4x2,5x154
●	KK 60 iS 1 x 0,6x3,5x154; 1 x 0,8x4,0x154; 1 x 1,0x5,5x154

Kraftform Kompakt VDE 16 Torque 1,2-3,0 Nm extra slim 1



1 manche dynamométrique réglable (1,2 - 3,0 Nm) série 7400 VDE Kraftform et 1 manche Kraftform 817 VDE uniquement pour lames isolées interchangeables Wera.

Lames isolées interchangeables (154 mm de long chacune) à diamètre réduit, avec isolation protectrice intégrée, permettant d'atteindre et d'actionner les vis et éléments à ressort profondément situés.

16 pièces

05135906001	
●	7400 VDE 1 x 7441 VDE, 1,2-3,0 Nm
●	817 VDE 1 x 9x102
+	KK 62 iS 1 x PH 1x154; 1 x PH 2x154
+	KK 65 iS PZ 1 x PZ 1x154; 1 x PZ 2x154
+	KK 65 iS PZ/S 1 x # 1x154; 1 x # 2x154
+	KK 67 i TORX® 1 x TX 10x154
+	KK 67 iS 1 x TX 15x154; 1 x TX 20x154; 1 x TX 25x154 TORX®
●	KK 60 i 1 x 0,4x2,5x154
●	KK 60 iS 1 x 0,6x3,5x154; 1 x 0,8x4,0x154; 1 x 1,0x5,5x154

Série 7400 VDE Kraffform Manche dynamométrique réglable (0,3-3,5 Nm)



Utilisation : uniquement pour lames interchangeables Kraffform Kompakt VDE Wera

Précision : ±6 % (DIN EN ISO 6789). Affichage numérique de la valeur de couple. Débrayage et déclenchement, (Clic) fort et clair, à l'atteinte du couple pré-réglé.

Manche : Kraffform anti-roulement, multicomposants

		mm	Nm	Nm	mm	
05074752001	7440 VDE	9	0,3-1,2	0,05	192	7 ⁹ / ₁₆ "
05074750001	7441 VDE	9	1,2-3,0	0,10	192	7 ⁹ / ₁₆ "
05074757001	7444 VDE	9	1,7-3,5	0,10	192	7 ⁹ / ₁₆ "

Kraffform Kompakt VDE 60 i



Utilisation : vis à fente

Lame : isolée, testée une par une conformément à la norme IEC 60900

Emmanchement : hexagonal 9 mm avec chanfrein d'entrée

Réalisation : lame conique, brunie, pointe Black Point

	mm	mm	mm	"	"
05003400001	0,4	2,5	154	³ / ₃₂ "	6 ¹ / ₁₆ "
05003401001	0,5	3,0	154	¹ / ₈ "	6 ¹ / ₁₆ "
05003402001	0,6	3,5	154	⁹ / ₆₄ "	6 ¹ / ₁₆ "
05003403001	0,8	4,0	154	⁵ / ₃₂ "	6 ¹ / ₁₆ "
05003404001	1,0	5,5	154	⁷ / ₃₂ "	6 ¹ / ₁₆ "
05003405001	1,2	6,5	154	¹ / ₄ "	6 ¹ / ₁₆ "

Astuce



Manche dynamométrique réglable Kraffform VDE



Réglage aisé de la valeur de couple requise, à la main.

Bonne lisibilité de l'échelle de valeurs. Précision de mesure +/- 6% conformément à la norme EN ISO 6789.

Déclat parfaitement audible/tangible lorsque la valeur de couple paramétrée est atteinte.

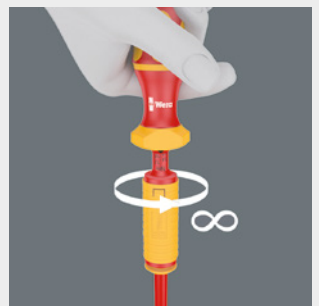
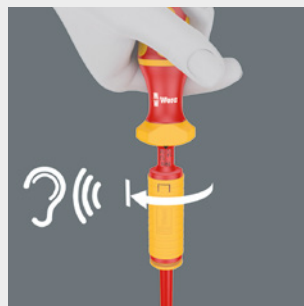
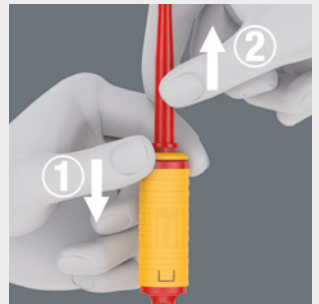
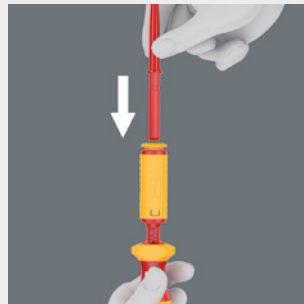

Kraftform Kompakt VDE Torque (isolés)

Toujours prêt pour les travaux sous tension

Kraftform Kompakt VDE 60 iS



- Utilisation :** vis à fente
- Lame :** lame à diamètre réduit, avec isolation protectrice intégrée, permettant d'atteindre et d'actionner les vis et éléments à ressort profondément situés, contrôlée pièce à pièce conformément à la norme IEC 60900
- Emmanchement :** hexagonal 9 mm avec chanfrein d'entrée
- Réalisation :** lame conique, brunie, pointe Black Point

	mm	mm	mm	"	"
05003406001	0,6	3,5	154	9/64"	6 1/16"
05003407001	0,8	4,0	154	5/32"	6 1/16"
05003408001	1,0	5,5	154	7/32"	6 1/16"

Kraftform Kompakt VDE 62 i



- Utilisation :** pour vis Phillips-Recess
- Lame :** isolée, testée une par une conformément à la norme IEC 60900
- Emmanchement :** hexagonal 9 mm avec chanfrein d'entrée
- Réalisation :** brunie, pointe Black Point

	mm	"	"
05003410001	PH 0	154	6 1/16"
05003411001	PH 1	154	6 1/16"
05003412001	PH 2	154	6 1/16"

Kraftform Kompakt VDE 62 iS



- Utilisation :** pour vis Phillips-Recess
- Lame :** lame à diamètre réduit, avec isolation protectrice intégrée, possibilité d'atteindre de la sorte les vis PH situées en profondeur, isolée, testée une par une conformément à la norme IEC 60900
- Emmanchement :** hexagonal 9 mm avec chanfrein d'entrée
- Réalisation :** brunie, pointe Black Point

	mm	"
05003413001	PH 1	154 6 1/16"
05003414001	PH 2	154 6 1/16"

Kraftform Kompakt VDE 65 i



- Utilisation :** convenant pour vis Pozidriv
- Lame :** isolée, contrôlée pièce par pièce conformément à la norme IEC 60900
- Emmanchement :** hexagonal 9 mm avec chanfrein d'entrée
- Réalisation :** brunie, pointe Black Point

	mm	"
05003450001	PZ 0	154 6 1/16"
05003451001	PZ 1	154 6 1/16"
05003452001	PZ 2	154 6 1/16"

Kraftform Kompakt VDE 65 iS





- Utilisation :** convenant pour vis Pozidriv
- Lame :** lame à diamètre réduit, avec isolation protectrice intégrée, possibilité d'atteindre de la sorte les vis PZ situées en profondeur, testée une par une conformément à la norme IEC 60900
- Emmanchement :** hexagonal 9 mm avec chanfrein d'entrée
- Réalisation :** brunie, pointe Black Point

	mm	"
05003455001	PZ 1	154 6 1/16"
05003456001	PZ 2	154 6 1/16"

Kraftform Kompakt VDE 62 i PH/S





- Utilisation :** vis PlusMinus, à fente/Phillips
Lame : isolée, testée une par une conformément à la norme IEC 60900
Emmancement : hexagonal 9 mm avec avec chanfrein d'entrée
Réalisation : PlusMinus, à fente/Phillips, brunie, pointe Black Point

			
	#	mm	mm
0500344001	# 1	154	6 1/16"
05003441001	# 2	154	6 1/16"

Kraftform Kompakt VDE 62 iS PH/S





- Utilisation :** vis PlusMinus, à fente/Phillips
Lame : lame à diamètre réduit, avec isolation protectrice intégrée, permettant d'atteindre et d'actionner les vis PlusMinus profondément situées, contrôlée pièce à pièce conformément à la norme IEC 60900
Emmancement : hexagonal 9 mm avec chanfrein d'entrée
Réalisation : PlusMinus, à fente/Phillips, brunie, pointe Black Point

			
	#	mm	mm
05003442001	# 1	154	6 1/16"
05003443001	# 2	154	6 1/16"

Kraftform Kompakt VDE 65 i PZ/S





- Utilisation :** vis PlusMinus, à fente/Pozidriv
Lame : isolée, testée une par une conformément à la norme IEC 60900
Emmancement : hexagonal 9 mm avec chanfrein d'entrée
Réalisation : PlusMinus, à fente/Pozidriv, brunie, pointe Black Point

			
	#	mm	mm
05003445001	# 1	154	6 1/16"
05003446001	# 2	154	6 1/16"

Kraftform Kompakt VDE 65 iS PZ/S





- Utilisation :** vis PlusMinus, à fente/Pozidriv
Lame : lame à diamètre réduit et isolation protectrice intégrée, possibilité d'atteindre de la sorte les vis PlusMinus situées en profondeur, testée une par une conformément à la norme IEC 60900
Emmancement : hexagonal 9 mm avec chanfrein d'entrée
Réalisation : PlusMinus, à fente/Pozidriv, brunie, pointe Black Point

			
	#	mm	mm
05003447001	# 1	154	6 1/16"
05003448001	# 2	154	6 1/16"

Kraftform Kompakt VDE 67 i TORX®



- Utilisation :** vis TORX®
Lame : isolée, testée une par une conformément à la norme IEC 60900
Emmancement : hexagonal 9 mm avec chanfrein d'entrée
Réalisation : brunie, pointe Black Point

			
		mm	mm
05003429001	TX 8	154	6 1/16"
05003430001	TX 9	154	6 1/16"
05003431001	TX 10	154	6 1/16"
05003432001	TX 15	154	6 1/16"
05003433001	TX 20	154	6 1/16"
05003434001	TX 25	154	6 1/16"
05003435001	TX 27	154	6 1/16"
05003436001	TX 30	154	6 1/16"



Kraftform Kompakt VDE Torque (isolés)

Toujours prêt pour les travaux sous tension

Kraftform Kompakt VDE 67 iS TORX®





- Utilisation :** vis TORX®
- Lame :** lame à diamètre réduit, avec isolation protectrice intégrée, possibilité d'atteindre de la sorte les vis TORX® situées en profondeur, testée une par une conformément à la norme IEC 60900
- Emmanchement:** hexagonal 9 mm avec chanfrein d'entrée
- Réalisation :** brunie, pointe Black Point

		 mm	 mm
05003437001	TX 15	154	6 1/16"
05003438001	TX 20	154	6 1/16"
05003439001	TX 25	154	6 1/16"

Kraftform Kompakt VDE 68 iS





- Utilisation :** vis à empreinte carrée
- Lame :** lame à diamètre réduit, avec isolation protectrice intégrée, possibilité d'atteindre de la sorte les vis à empreinte carrée situées en profondeur, solée, testée une par une conformément à la norme IEC 60900
- Emmanchement :** hexagonal 9 mm avec chanfrein d'entrée
- Réalisation :** brunie, pointe Black Point

		 mm	 mm
05003417001	# 1	154	6 1/16"
05003418001	# 2	154	6 1/16"

Kraftform Kompakt VDE 68 i





- Utilisation :** vis à empreinte carrée
- Lame :** isolée, testée une par une conformément à la norme IEC 60900
- Emmanchement:** hexagonal 9 mm avec chanfrein d'entrée
- Réalisation :** brunie, pointe Black Point

		 mm	 mm
05003415001	# 1	154	6 1/16"
05003416001	# 2	154	6 1/16"

Kraftform Kompakt VDE 64 i





- Utilisation :** vis à 6 pans creux
- Lame :** isolée, testée une par une conformément à la norme IEC 60900
- Emmanchement :** hexagonal 9 mm avec chanfrein d'entrée
- Réalisation :** brunie, pointe Black Point

		 mm	 mm
05003420001	2,5	154	6 1/16"
05003421001	3,0	154	6 1/16"
05003422001	4,0	154	6 1/16"
05003423001	5,0	154	6 1/16"
05003424001	6,0	154	6 1/16"

Kraftform Kompakt 96 VK 6,3





clé pour armoire électrique 6,3 mm, renforcement fibre de verre

			
	mm	mm	
05003460001	6,3	89	3 ⁹ / ₁₆ "

Kraftform Kompakt 99 FL





clé pour armoire électrique, renforcement fibre de verre

			
		mm	
05003463001		89	3 ⁹ / ₁₆ "

Kraftform Kompakt 97 VK 8,1





clé pour armoire électrique 8,1 mm, renforcement fibre de verre

			
	mm	mm	
05003461001	8,1	89	3 ⁹ / ₁₆ "

Kraftform Kompakt 98 DK



clé pour armoire électrique, renforcement fibre de verre

			
		mm	
05003462001		89	3 ⁹ / ₁₆ "

Tournevis dynamométriques préréglés, à couple ajustable

Ces outils sont idéaux pour toutes les applications où l'on a constamment besoin du même couple et d'une précision à la fois élevée et répétitive.

La valeur du couple peut être modifiée à l'intérieur de la plage de mesure. Retirer pour ce faire le capuchon situé en haut du manche et actionner l'écrou de réglage au moyen d'une clé à douille.

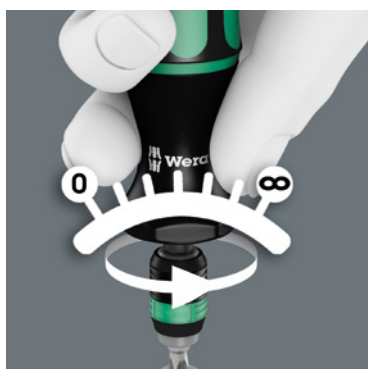

Couple de desserrage illimité afin de pouvoir libérer les vis bloquées.



Déclat parfaitement audible/tangible lorsque la valeur de couple paramétrée est atteinte.



Polyvalence grâce au remplacement éclair des embouts ou des douilles possible grâce à la technologie Rapidaptor.



Manche Kraftform multicomposants associant zones dures et tendres, pour des vitesses de travail élevées ainsi qu'un ménagement de la surface de la main.

Tous les tournevis dynamométriques fabriqués par Wera, selon la DIN EN ISO 6789, sont livrés avec un certificat de conformité. Notre laboratoire de métrologie vous propose un service complet pour tous les outils dynamométriques Wera. Pour toute question concernant le Calibrage, la Réparation et les Services prière de nous contacter :
Tel. : +33 972 611 652 • E-Mail: info@wera-outillages.fr • Site internet : www.wera.de/fr/torque-service

Série 7400 Tournevis dynamométriques Kraftform à couple préréglé

Série 7400 Kraftform, Tournevis dynamométrique à couple préréglé (0,1-3,0 Nm) avec mandrin à serrage rapide Rapidaptor



Utilisation : convenant pour embouts à emmanchement hexagonal 1/4" selon DIN ISO 1173-C 6,3 et E 6,3 ainsi que des séries 1 et 4 Wera

Réalisation : technologie Rapidaptor offrant les fonctions « rapid-in », « rapid-out », « rapid-spin », « chuck-all » et « single-hand »

Valeurs préréglées : 0,1 Nm, 0,3 Nm, 0,9 Nm, 1,2 Nm

Précision : ±6 % (DIN EN ISO 6789). Débrayage et déclenchement, (Clic) fort et clair, à l'atteinte du couple préréglé.

Manche : Kraftform anti-roulement, multicomposants

	Art.No.	mm					
			Nm	Nm	mm		
05074790001	7450	89	1/4"	0,1	0,1-0,34	133	5 1/4"
05074790010 ¹⁾	7450	89	1/4"	0,1	0,1-0,34	133	5 1/4"
05074792001	7451	89	1/4"	0,3	0,3-1,0	133	5 1/4"
05074792010 ¹⁾	7451	89	1/4"	0,3	0,3-1,0	133	5 1/4"
05074794001	7452	89	1/4"	0,9	0,9-1,5	133	5 1/4"
05074794010 ¹⁾	7452	89	1/4"	0,9	0,9-1,5	133	5 1/4"
05074715001	7460	105	1/4"	0,3	0,3-1,2	155	6"
05074715010 ¹⁾	7460	105	1/4"	0,3	0,3-1,2	155	6"
05074716001	7461	105	1/4"	1,2	1,2-3,0	155	6"
05074716010 ¹⁾	7461	105	1/4"	1,2	1,2-3,0	155	6"

¹⁾ Les outils pré-réglés avec d'autres couples des vissage peuvent d'être livrés sur demande

Série 7400 Kraftform manche « pistolet », Tournevis dynamométrique à couple préréglé (3,0-8,8 Nm) avec mandrin à serrage rapide Rapidaptor



Utilisation : convenant pour embouts à emmanchement hexagonal 1/4" selon DIN ISO 1173-C 6,3 et E 6,3 ainsi que des séries 1 et 4 Wera

Réalisation : technologie Rapidaptor offrant les fonctions « rapid-in », « rapid-out », « rapid-spin », « chuck-all » et « single-hand »

Valeur préréglée : 3,0 Nm, 4,0 Nm

Précision : ±6 % (DIN EN ISO 6789). Débrayage et déclenchement, (Clic) fort et clair, à l'atteinte du couple préréglé.

Manche : Kraftform « pistolet », multicomposants

	Art.No.							
			Nm	Nm	mm	mm		
05074717001	7462	1/4"	3,0	3,0-6,0	150	100	6"	4"
05074717010 ¹⁾	7462	1/4"	3,0	3,0-6,0	150	100	6"	4"
05074728001	7463	1/4"	4,0	4,0-8,8	150	100	6"	4"
05074728010 ¹⁾	7463	1/4"	4,0	4,0-8,8	150	100	6"	4"

¹⁾ Les outils pré-réglés avec d'autres couples des vissage peuvent d'être livrés sur demande

Série 7400 Krafftform ESD, Tournevis dynamométrique à couple pré-réglé (0,1-1,2 Nm) avec mandrin à serrage rapide Rapidaptor



Utilisation : convenant pour embouts à emmanchement hexagonal 1/4" selon DIN ISO 1173-C 6,3 et E 6,3 ainsi que des séries 1 et 4 Wera

Réalisation : technologie Rapidaptor offrant les fonctions « rapid-in », « rapid-out », « rapid-spin », « chuck-all » et « single-hand »

Valeurs pré-réglées : 0,1 Nm, 0,3 Nm, 0,9 Nm, 1,2 Nm

Précision : ±6 % (DIN EN ISO 6789). Débrayage et déclenchement, (Clic) fort et clair, à l'atteinte du couple pré-réglé.

Manche : Krafftform anti-roulement, multicomposants

	Art.No.	mm	mm	Nm	Nm	mm	mm
05074820001	7450 ESD	89	1/4"	0,1	0,1-0,34	133	5 1/4"
05074820010 ¹⁾	7450 ESD	89	1/4"	0,1	0,1-0,34	133	5 1/4"
05074822001	7451 ESD	89	1/4"	0,3	0,3-1,0	133	5 1/4"
05074822010 ¹⁾	7451 ESD	89	1/4"	0,3	0,3-1,0	133	5 1/4"
05074824001	7452 ESD	89	1/4"	0,9	0,9-1,5	133	5 1/4"
05074824010 ¹⁾	7452 ESD	89	1/4"	0,9	0,9-1,5	133	5 1/4"
05074840001	7460 ESD	105	1/4"	0,3	0,3-1,2	155	6"
05074840010 ¹⁾	7460 ESD	105	1/4"	0,3	0,3-1,2	155	6"
05074842001	7461 ESD	105	1/4"	1,2	1,2-3,0	155	6"
05074842010 ¹⁾	7461 ESD	105	1/4"	1,2	1,2-3,0	155	6"

¹⁾ Les outils pré-réglés avec d'autres couples des vissage peuvent d'être livrés sur demande

Astuce

Pourquoi Wera propose-t-il des tournevis dynamométriques à couple pré-réglé ?



Ces tournevis dynamométriques sont livrés avec une valeur de couple pré-réglée, ce qui est idéal pour toutes les applications qui nécessitent constamment le même couple. Couple pré-réglé de 0,3 Nm à 4,0 Nm (ajustable de 0,3 Nm à 8,8 Nm), trois manches différents, précision de mesure de ± 6 %, échange éclair des embouts grâce à l'admission d'embouts Rapidaptor.

Pré-réglage individuel

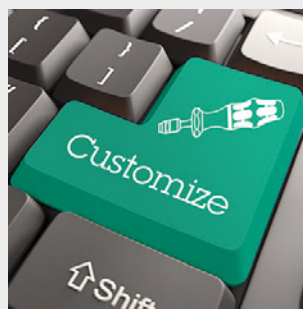

Les tournevis dynamométriques de la Série 7400 peuvent être pré-réglés à une valeur comprise entre le mini et maxi de la plage de mesure.

Série 7400 Tournevis dynamométriques Kraftform à couple pré-réglé

Série 7400 Kraftform, Tournevis dynamométriques à couple pré-réglé (2,5-29,0 in. lbs.) avec mandrin à serrage rapide Rapidaptor



- Utilisation :** convenant pour embouts à emmanchement hexagonal 1/4" selon DIN ISO 1173-C 6,3 et E 6,3 ainsi que des séries 1 et 4 Wera
- Réalisation :** technologie Rapidaptor offrant les fonctions « rapid-in », « rapid-out », « rapid-spin », « chuck-all » et « single-hand »
- Valeurs pré-réglées :** 2.5 pces/lbs., 11.0 pces/lbs.
- Précision :** ±6 % (DIN EN ISO 6789). Débrayage et déclenchement, (Clic) fort et clair, à l'atteinte du couple pré-réglé.
- Manche :** Kraftform anti-roulement, multicomposants

	Art.No.					
		in. lbs.	in. lbs.	mm		
05074720001	7465	1/4"	2,5	2,5-11,5	155	6"
05074720010 ¹⁾	7465	1/4"	2,5	2,5-11,5	155	6"
05074722001	7466	1/4"	11,0	11,0-29,0	155	6"
05074722010 ¹⁾	7466	1/4"	11,0	11,0-29,0	155	6"

¹⁾ Les outils pré-réglés avec d'autres couples des vissage peuvent d'être livrés sur demande

Série 7400 Kraftform manche « pistolet », Tournevis dynamométrique à couple pré-réglé (25,0-55,0 in. lbs.) avec mandrin à serrage rapide Rapidaptor



- Utilisation :** convenant pour embouts à emmanchement hexagonal 1/4" selon DIN ISO 1173-C 6,3 et E 6,3 ainsi que des séries 1 et 4 Wera
- Réalisation :** technologie Rapidaptor offrant les fonctions « rapid-in », « rapid-out », « rapid-spin », « chuck-all » et « single-hand »
- Valeur pré-réglée :** 25.0 pces/lbs.
- Précision :** ±6 % (DIN EN ISO 6789). Débrayage et déclenchement, (Clic) fort et clair, à l'atteinte du couple pré-réglé.
- Manche :** Kraftform « pistolet », multicomposants

	Art.No.							
		in. lbs.	in. lbs.	mm	mm			
05074721001	7467	1/4"	25,0	25,0-55,0	150	100	6"	4"
05074721010 ¹⁾	7467	1/4"	25,0	25,0-55,0	150	100	6"	4"

¹⁾ Les outils pré-réglés avec d'autres couples des vissage peuvent d'être livrés sur demande

Série 7400 Kraftform, Tournevis dynamométrique à couple préréglé (0,1-1,0 Nm) avec mandrin à serrage rapide



Utilisation : convenant pour embouts à emmanchement Halfmoon, 4 mm, et à emmanchement HIOS, 4 mm, ainsi que des séries 9 et 21 Wera

Réalisation : avec mandrin à serrage rapide pour un remplacement rapide des embouts

Valeurs préréglées : 0,1 Nm, 0,3 Nm

Précision : $\pm 6\%$ (DIN EN ISO 6789). Débrayage et déclenchement, (Clic) fort et clair, à l'atteinte du couple préréglé.

Manche : Kraftform anti-roulement, multicomposants

	Art.No.						
		mm	Nm	Nm	mm	mm	mm
05074826001	7455 ESD	89	0,015	0,1-0,34	138	5 1/4"	5 1/4"
05074826010 ¹⁾	7455 ESD	89	0,015	0,1-0,34	138	5 1/4"	5 1/4"
05074828001	7456 ESD	89	0,035	0,3-1,0	138	5 1/4"	5 1/4"
05074828010 ¹⁾	7456 ESD	89	0,035	0,3-1,0	138	5 1/4"	5 1/4"

¹⁾ Les outils pré-réglés avec d'autres couples des vissage peuvent d'être livrés sur demande

1460 Kraftform Micro ESD, Tournevis dynamométrique à couple préréglé (0,02-0,11 Nm) avec mandrin à serrage rapide

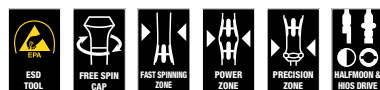

Utilisation : convenant pour embouts à emmanchement Halfmoon, 4 mm, et à emmanchement HIOS, 4 mm, ainsi que des séries 9 et 21 Wera

Réalisation : avec mandrin à serrage rapide pour un remplacement rapide des embouts

Valeur préréglée : 0,035 Nm, 0,05 Nm

Précision : $\pm 10\%$. Débrayage et déclenchement, (Clic) fort et clair, à l'atteinte du couple préréglé.

Manche : Kraftform Micro anti-roulement et tête rotative, multicomposants

	Art.No.						
		Nm	Nm	mm	mm	mm	mm
05074800001	1460 ESD	0,035	0,02-0,06	131	5 1/4"	5 1/4"	5 1/4"
05074800010 ¹⁾	1460 ESD	0,035	0,02-0,06	131	5 1/4"	5 1/4"	5 1/4"
05074810001	1461 ESD	0,050	0,05-0,11	131	5 1/4"	5 1/4"	5 1/4"
05074810010 ¹⁾	1461 ESD	0,050	0,05-0,11	131	5 1/4"	5 1/4"	5 1/4"

¹⁾ Les outils pré-réglés avec d'autres couples des vissage peuvent d'être livrés sur demande

Astuce



Les outils ESD



Les exigences applicables aux outils anti-électrostatiques sont prescrites par la norme européenne DIN EN ISO 61340-5-1. Parmi elles, on trouve notamment une version du manche dans un matériau conducteur spécifié. Les produits Wera de la série ESD satisfont à cette norme, de même qu'aux prescriptions plus strictes encore de certaines entreprises de technologie.

Pour embouts Halfmoon et HIOS

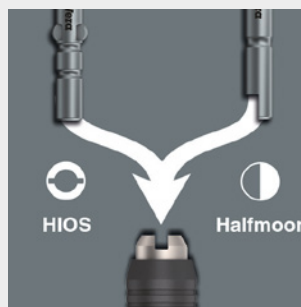

Les tournevis dynamométriques 7455 ESD et 7456 ESD, et leurs porte-embouts conviennent aux embouts à emmanchements Halfmoon et HIOS.

Préréglage individuel

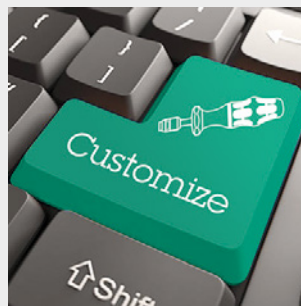

Les tournevis dynamométriques de la Série 7400 peuvent être préréglés à une valeur comprise entre le mini et maxi de la plage de mesure.

Indicateurs de couple

Les indicateurs de couple Wera sont pré réglés en usine sur les valeurs recommandées par les grands fabricants d'outils coupants. Pour les profils TORX®, TORX PLUS® et six pans creux, ces couples se réfèrent à la taille respective des vis. Les indicateurs de couple permettent des assemblages par vis sûrs et faciles à desserrer.

Précision : $\pm 10\%$

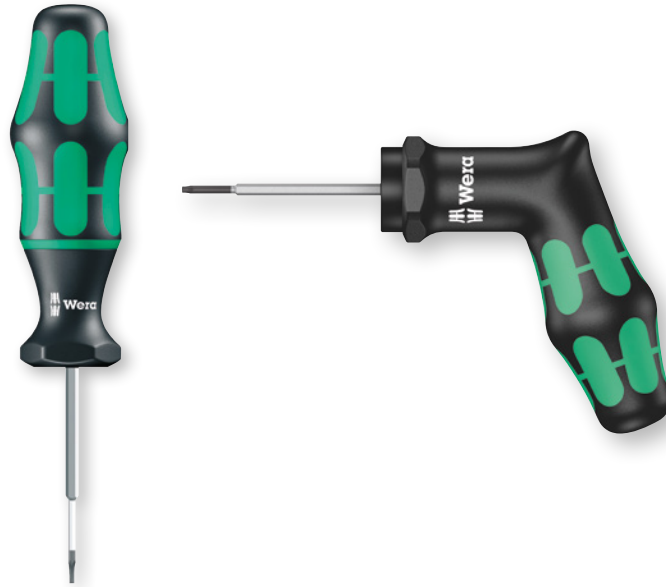

Couple ajusté en fonction exacte de la taille respective de vis à profil TORX®, TORX PLUS® et six pans creux.

Non modifiable et protégé contre les manipulations.

Déclic parfaitement audible/tangible lorsque la valeur de couple paramétrée est atteinte.

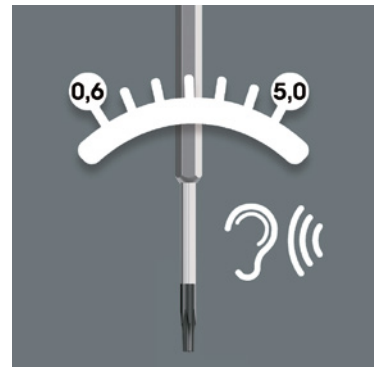
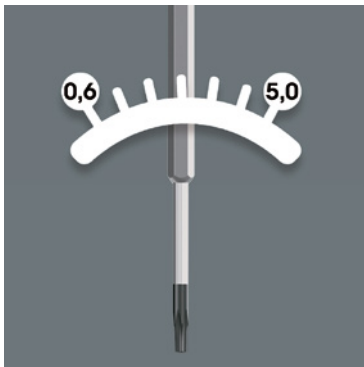

Lames hexagonales minces usinées à 4 mm pour les vis difficiles d'accès.

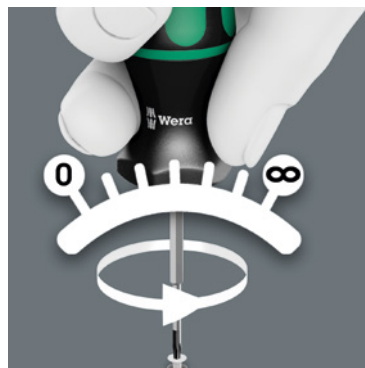

Couple de desserrage illimité afin de pouvoir libérer les vis bloquées.



Manche Kraftform multicomposants associant zones dures et tendres, pour des vitesses de travail élevées ainsi qu'un ménagement de la surface intérieure de la main.



Série Indicateurs de couple

Avec couple de serrage préfixé

300 Hex Tournevis à serrage contrôlé



- Utilisation :** vis à six pans creux
- Couple de serrage :** 1,4 Nm-3,0 Nm (1.0 ft.lb.-2.2 ft.lb.), préfixé
- Précision :** ± 10 %. Débrayage et déclenchement, (Clic) fort et clair, à l'atteinte du couple pré-réglé.
- Lame :** hexagonale, 4 mm, resserrée
- Réalisation :** Hex-Plus, pointe Black Point
- Manche :** Kraffform anti-roulement, multicomposants

		Nm ft. lb.						
				mm	mm	mm	mm	"
05027910001	2,0	1,4	1,0	4	3,5	65	105	2 9/16"
05027911001	2,5	2,0	1,5	4	3,8	65	105	2 9/16"
05027912001	3,0	3,0	2,2	4	3,8	65	105	2 9/16"

300 Hex Tournevis à serrage contrôlé, manche « pistolet »



- Utilisation :** vis à six pans creux
- Couple de serrage :** 5,0 Nm (3.7 ft.lb.), préfixé
- Précision :** ± 10 %. Débrayage et déclenchement, (Clic) fort et clair, à l'atteinte du couple pré-réglé.
- Lame :** hexagonale, 8 mm, resserrée
- Réalisation :** Hex-Plus, pointe Black Point
- Manche :** Kraffform « pistolet », multicomposants

		mm	mm	mm	mm	mm	"
05027913001	4,0	160	100	65	2 9/16"	25	1"

300 IP Tournevis à serrage contrôlé TORX PLUS®



- Utilisation :** vis à empreinte TORX PLUS®
- Couple de serrage :** 0,6 Nm-3,0 Nm (0.4 ft.lb.-3.0 ft.lb.), préfixé
- Précision :** ± 10 %. Débrayage et déclenchement, (Clic) fort et clair, à l'atteinte du couple pré-réglé.
- Lame :** hexagonale, 4 mm, resserrée
- Réalisation :** pointe Black Point
- Manche :** Kraffform anti-roulement, multicomposants

		Nm ft. lb.						
				mm	mm	mm	mm	"
05028040001	6 IP	0,6	0,4	4	3,5	65	105	2 9/16"
05028041001	7 IP	0,9	0,7	4	3,5	65	105	2 9/16"
05028042001	8 IP	1,2	0,9	4	3,5	65	105	2 9/16"
05028043001	9 IP	1,4	1,0	4	3,5	65	105	2 9/16"
05028044001	10 IP	2,0	1,5	4	3,8	65	105	2 9/16"
05028045001	15 IP	3,0	2,2	4	3,8	65	105	2 9/16"

300 TX Tournevis à serrage contrôlé TORX®



- Utilisation :** vis à empreinte TORX®
- Couple de serrage :** 0,6 Nm-3,0 Nm (0.4 ft.lb.-2.2 ft.lb.), préfixé
- Précision :** ± 10 %. Débrayage et déclenchement, (Clic) fort et clair, à l'atteinte du couple pré-réglé.
- Lame :** hexagonale, 4 mm, resserrée
- Réalisation :** pointe Black Point
- Manche :** Kraffform anti-roulement, multicomposants

		Nm ft. lb.						
				mm	mm	mm	mm	"
05027930001	TX 6	0,6	0,4	4	3,5	65	105	2 9/16"
05027931001	TX 7	0,9	0,7	4	3,5	65	105	2 9/16"
05027932001	TX 8	1,2	0,9	4	3,5	65	105	2 9/16"
05027933001	TX 9	1,4	1,0	4	3,5	65	105	2 9/16"
05027934001	TX 10	2,0	1,5	4	3,8	65	105	2 9/16"
05027935001	TX 15	3,0	2,2	4	3,8	65	105	2 9/16"

300 IP Tournevis à serrage contrôlé TORX PLUS®, manche « pistolet »



- Utilisation :** vis à empreinte TORX PLUS®
- Couple de serrage :** 5,0 Nm (3.7 ft. lb.), préfixé
- Précision :** ±10 %. Débrayage et déclenchement, (Clic) fort et clair, à l'atteinte du couple pré réglé.
- Lame :** hexagonale, 8 mm, resserrée
- Réalisation :** pointe Black Point
- Manche :** Kraftform « pistolet », multicomposants

		mm	mm	mm		mm	
05028046001	20 IP	160	100	65	2 9/16"	25	1"

300 TX Tournevis à serrage contrôlé TORX®, manche « pistolet »



- Utilisation :** vis à empreinte TORX®
- Couple de serrage :** 5,0 Nm (3.7 ft. lb.), préfixé
- Précision :** ±10 %. Débrayage et déclenchement, (Clic) fort et clair, à l'atteinte du couple pré réglé.
- Lame :** hexagonale, 8 mm, resserrée
- Réalisation :** pointe Black Point
- Manche :** Kraftform « pistolet », multicomposants

		mm	mm	mm		mm	
05027936001	TX 20	160	100	65	2 9/16"	25	1"

Astuce

Le moins fait souvent le plus

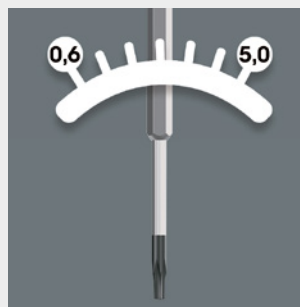

Certains raccords à vis donnent lieu à la prescription de valeurs de couples visant à garantir un desserrage et un serrage sans problèmes. Les indicateurs de couple Wera sont préajustés sur les couples recommandés par les grands fabricants d'outils en métal dur : valeur pré réglée entre 0,6 Nm et 5,0 Nm, pour vis TORX®, TORX

PLUS® et six pans creux, couple de desserrage illimité, deux manches différents, protection anti-manipulation du manche avec lame fixée.

Protégé contre les manipulations



Non modifiable et protégé contre les manipulations.





SINUMERIK

796536-4 Einrichten assist
23.07.14 12:22:26
Betriebsart EINRICHTEN, Funktionsanwahl
Maschine Einricht 1 / 2
Maschine Dreifler
Maschine Einricht 1
Maschine Einricht 2
Maschine Einricht 3
Maschine Einricht 4
Maschine Einricht 5
Maschine Einricht 6
Maschine Einricht 7
Maschine Einricht 8
Maschine Einricht 9
Maschine Einricht 10
Maschine Einricht 11
Maschine Einricht 12
Maschine Einricht 13
Maschine Einricht 14
Maschine Einricht 15
Maschine Einricht 16
Maschine Einricht 17
Maschine Einricht 18
Maschine Einricht 19
Maschine Einricht 20
Maschine Einricht 21
Maschine Einricht 22
Maschine Einricht 23
Maschine Einricht 24
Maschine Einricht 25
Maschine Einricht 26
Maschine Einricht 27
Maschine Einricht 28
Maschine Einricht 29
Maschine Einricht 30
Maschine Einricht 31
Maschine Einricht 32
Maschine Einricht 33
Maschine Einricht 34
Maschine Einricht 35
Maschine Einricht 36
Maschine Einricht 37
Maschine Einricht 38
Maschine Einricht 39
Maschine Einricht 40
Maschine Einricht 41
Maschine Einricht 42
Maschine Einricht 43
Maschine Einricht 44
Maschine Einricht 45
Maschine Einricht 46
Maschine Einricht 47
Maschine Einricht 48
Maschine Einricht 49
Maschine Einricht 50
Maschine Einricht 51
Maschine Einricht 52
Maschine Einricht 53
Maschine Einricht 54
Maschine Einricht 55
Maschine Einricht 56
Maschine Einricht 57
Maschine Einricht 58
Maschine Einricht 59
Maschine Einricht 60
Maschine Einricht 61
Maschine Einricht 62
Maschine Einricht 63
Maschine Einricht 64
Maschine Einricht 65
Maschine Einricht 66
Maschine Einricht 67
Maschine Einricht 68
Maschine Einricht 69
Maschine Einricht 70
Maschine Einricht 71
Maschine Einricht 72
Maschine Einricht 73
Maschine Einricht 74
Maschine Einricht 75
Maschine Einricht 76
Maschine Einricht 77
Maschine Einricht 78
Maschine Einricht 79
Maschine Einricht 80
Maschine Einricht 81
Maschine Einricht 82
Maschine Einricht 83
Maschine Einricht 84
Maschine Einricht 85
Maschine Einricht 86
Maschine Einricht 87
Maschine Einricht 88
Maschine Einricht 89
Maschine Einricht 90
Maschine Einricht 91
Maschine Einricht 92
Maschine Einricht 93
Maschine Einricht 94
Maschine Einricht 95
Maschine Einricht 96
Maschine Einricht 97
Maschine Einricht 98
Maschine Einricht 99
Maschine Einricht 100



Clé dynamométrique Série Click-Torque

Pour nous, le travail avec une clé dynamométrique doit être simple et précis. C'est pourquoi nous avons développé la clé dynamométrique Click-Torque.

La simplicité du réglage, la sécurisation de la valeur et la robustesse font de ces clés dynamométriques l'outil idéal pour tous les cas nécessitant un serrage contrôlé.



La précision est de $\pm 3\%$ (respectivement $\pm 4\%$) selon la DIN EN ISO 6789-1:2017-07.



Réglage et verrouillage simple du couple avec lecture sans ambiguïté à la graduation principale et le réglage fin.

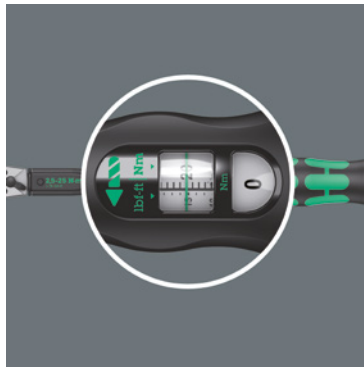

Réglage précis grâce au « cliquetis » audible et perceptible à chaque graduation.

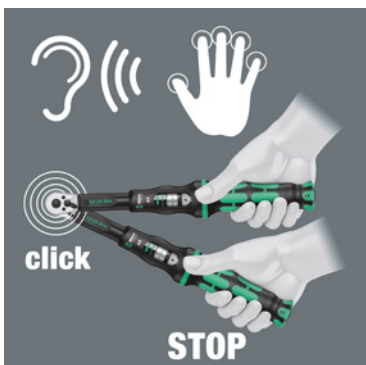

La clé déclenche et émet un « clic », audible et perceptible, dès que l'on atteint la valeur pré-réglée.

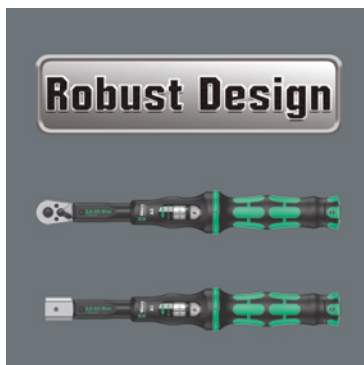

Construction très robuste avec cliquet 45 dents ou attachement (9x12 ou 14x18 mm) et poignée ergonomique à 2 composants.



Les Clés dynamométriques Click-Torque à cliquet fixe permettent un serrage à droite. Celles avec des outils interchangeables un serrage à droite et à gauche.



Les clés dynamométriques Click-Torque existent à cliquet ($\frac{1}{4}$ " , $\frac{3}{8}$ " , $\frac{1}{2}$ " et $\frac{3}{4}$ ") ou outils interchangeable avec attachement (9x12 et 14x18 mm) et couvrent une plage de 2,5 à 1000 Nm.

Toutes les clés dynamométriques Click-Torque fabriquées par Wera, selon la DIN EN ISO 6789, sont livrées avec un certificat de conformité. Notre laboratoire de métrologie vous propose un service complet pour tous les outils dynamométriques Wera. Pour toute question concernant le Calibrage, la Réparation et les Services prière de nous contacter : Tél.: +33 972 611 652 • E-Mail : info@wera-outillages.fr • Site internet : www.wera.de/fr/torque-service

Clé dynamométrique Série Click-Torque

Précise, robuste et sûr

Clé dynamométrique à cliquet Click-Torque A 5



Utilisation : Serrage à droite

Précision : Précise à $\pm 4\%$ de la valeur réglée, selon DIN EN ISO 6789-1 : 2017-07

###Finition : Cliquet $\frac{1}{4}$ " 45 dents avec inverseur ; réglage simple et sûr du couple de serrage grâce au " cliquetis " audible et perceptible à chaque graduation (Réglage fin en Newton mètre), déclenchement audible et perceptible dès que l'on atteint la valeur préréglée.

Poignée : Poignée ergonomique bi-composant

		Nm	Nm	lbf. ft.	mm	mm	mm	mm	mm	mm	mm	mm	mm	mm	mm
05075604001	$\frac{1}{4}$ "	2,5-25	0,10	1-18	290	121	42	25	11,5	11 $\frac{27}{64}$ "	4 $\frac{49}{64}$ "	1 $\frac{21}{32}$ "	1"	$\frac{7}{16}$ "	

Clé dynamométrique à cliquet Click-Torque A 6



Utilisation : Serrage à droite

Précision : Précise à $\pm 4\%$ de la valeur réglée, selon DIN EN ISO 6789-1 : 2017-07

Finition : Cliquet $\frac{1}{4}$ " six pans, 45 dents avec inverseur ; réglage simple et sûr du couple de serrage grâce au " cliquetis " audible et perceptible à chaque graduation (Réglage fin en Newton mètre), déclenchement audible et perceptible dès que l'on atteint la valeur préréglée.

Poignée : Poignée ergonomique bi-composant

		Nm	Nm	lbf. ft.	mm	mm	mm	mm	mm	mm	mm	mm	mm	mm	mm
05075605001	$\frac{1}{4}$ "	2,5-25	0,10	1-18	290	121	42	25	11,5	11 $\frac{27}{64}$ "	4 $\frac{49}{64}$ "	1 $\frac{21}{32}$ "	1"	$\frac{7}{16}$ "	



Clé dynamométrique Série Click-Torque

Précise, robuste et sûr

Clé dynamométrique à cliquet Click-Torque B 1



Utilisation : Serrage à droite

Précision : Précise à $\pm 3\%$ de la valeur réglée, selon DIN EN ISO 6789-1 : 2017-07

###Finition : Cliquet $\frac{3}{8}$ " , 45 dents avec inverseur ; réglage simple et sûr du couple de serrage grâce au « cliquetis » audible et perceptible à chaque graduation (Réglage fin en Newton mètre), déclenchement audible et perceptible dès que l'on atteint la valeur pré-réglée.

Poignée : Poignée ergonomique bi-composant

		Nm	Nm	lb. ft.	mm	mm	mm	mm	mm	mm	mm	mm	mm	mm
0507561001	$\frac{3}{8}$ "	10-50	0,25	8-36	360	140	47	35	16,5	14 $\frac{11}{64}$ "	5 $\frac{33}{64}$ "	1 $\frac{27}{32}$ "	1 $\frac{3}{8}$ "	$\frac{5}{8}$ "

Clé dynamométrique à cliquet Click-Torque B 2



Utilisation : Serrage à droite

Précision : Précise à $\pm 3\%$ de la valeur réglée, selon DIN EN ISO 6789-1 : 2017-07

###Finition : Cliquet $\frac{3}{8}$ " , 45 dents avec inverseur ; réglage simple et sûr du couple de serrage grâce au « cliquetis » audible et perceptible à chaque graduation (Réglage fin en Newton mètre), déclenchement audible et perceptible dès que l'on atteint la valeur pré-réglée.

Poignée : Poignée ergonomique bi-composant

		Nm	Nm	lb. ft.	mm	mm	mm	mm	mm	mm	mm	mm	mm	mm
05075611001	$\frac{3}{8}$ "	20-100	0,5	15-73	405	140	47	43	18,5	15 $\frac{15}{16}$ "	5 $\frac{33}{64}$ "	1 $\frac{27}{32}$ "	1 $\frac{11}{16}$ "	$\frac{45}{64}$ "

Clé dynamométrique à cliquet Click-Torque C 1



Utilisation : Serrage à droite

Précision : Précise à $\pm 3\%$ de la valeur réglée, selon DIN EN ISO 6789-1 : 2017-07

###Finition : Cliquet $\frac{1}{2}$ " , 45 dents avec inverseur ; réglage simple et sûr du couple de serrage grâce au " cliquetis " audible et perceptible à chaque graduation (Réglage fin en Newton mètre), déclenchement audible et perceptible dès que l'on atteint la valeur pré-réglée.

Poignée : Poignée ergonomique bi-composant

		Nm	Nm	lbf. ft.	mm	mm	mm	mm	mm	mm	mm	mm	mm	mm
05075620001	$\frac{1}{2}$ "	10-50	0,25	8-36	360	140	47	35	16,5	14 $\frac{11}{64}$ "	5 $\frac{33}{64}$ "	1 $\frac{27}{32}$ "	1 $\frac{3}{8}$ "	$\frac{5}{8}$ "

Clé dynamométrique à cliquet Click-Torque C 2



Utilisation : Serrage à droite

Précision : Précise à $\pm 3\%$ de la valeur réglée, selon DIN EN ISO 6789-1 : 2017-07

###Finition : Cliquet $\frac{1}{2}$ " , 45 dents avec inverseur ; réglage simple et sûr du couple de serrage grâce au " cliquetis " audible et perceptible à chaque graduation (Réglage fin en Newton mètre), déclenchement audible et perceptible dès que l'on atteint la valeur pré-réglée.

Poignée : Poignée ergonomique bi-composant

		Nm	Nm	lbf. ft.	mm	mm	mm	mm	mm	mm	mm	mm	mm	mm
05075621001	$\frac{1}{2}$ "	20-100	0,5	15-73	405	140	47	43	18,5	15 $\frac{15}{16}$ "	5 $\frac{33}{64}$ "	1 $\frac{27}{32}$ "	1 $\frac{11}{16}$ "	$\frac{45}{64}$ "

Clé dynamométrique Série Click-Torque

Précise, robuste et sûr

Clé dynamométrique à cliquet Click-Torque C 3



Utilisation : Serrage à droite

Précision : Précise à $\pm 3\%$ de la valeur réglée, selon DIN EN ISO 6789-1 : 2017-07

###Finition : Cliquet $1/2"$, 45 dents avec inverseur ; réglage simple et sûr du couple de serrage grâce au " cliquetis " audible et perceptible à chaque graduation (Réglage fin en Newton mètre), déclenchement audible et perceptible dès que l'on atteint la valeur pré-réglée.

Poignée : Poignée ergonomique bi-composant

		Nm	Nm	lbf. ft.	mm	mm	mm	mm	mm	mm	mm	mm	mm	mm
05075622001	$1/2"$	40-200	1,0	30-146	510	140	47	43	18,5	$20 \frac{5}{64}"$	$5 \frac{33}{64}"$	$1 \frac{27}{32}"$	$1 \frac{11}{16}"$	$45 \frac{45}{64}"$

Clé dynamométrique à cliquet Click-Torque C 4



Utilisation : Serrage à droite

Précision : Précise à $\pm 3\%$ de la valeur réglée, selon DIN EN ISO 6789-1 : 2017-07

###Finition : Cliquet $1/2"$, 45 dents avec inverseur ; réglage simple et sûr du couple de serrage grâce au " cliquetis " audible et perceptible à chaque graduation (Réglage fin en Newton mètre), déclenchement audible et perceptible dès que l'on atteint la valeur pré-réglée.

Poignée : Poignée ergonomique bi-composant

		Nm	Nm	lbf. ft.	mm	mm	mm	mm	mm	mm	mm	mm	mm	mm
05075623001	$1/2"$	60-300	1,0	45-220	595	140	47	43	18,5	$23 \frac{27}{64}"$	$5 \frac{33}{64}"$	$1 \frac{27}{32}"$	$1 \frac{11}{16}"$	$45 \frac{45}{64}"$

Clé dynamométrique à cliquet Click-Torque C 5



Utilisation : Serrage à droite

Précision : Précise à $\pm 3\%$ de la valeur réglée, selon DIN EN ISO 6789-1 : 2017-07; utilisable jusqu'à 400 Nm max. soit supérieur à la DIN EN ISO 6789-1:2017-07 (maxi. 340 Nm)

###Finition : Cliquet $\frac{1}{2}$ " , 45 dents avec inverseur ; réglage simple et sûr du couple de serrage grâce au « cliquetis » audible et perceptible à chaque graduation (Réglage fin en Newton mètre), déclenchement audible et perceptible dès que l'on atteint la valeur pré-réglée.

Poignée : Poignée ergonomique bi-composant

		Nm	Nm	lbf. ft.	mm	mm	mm	mm	mm	mm	mm	mm	mm	mm	mm
05075624001	$\frac{1}{2}$ "	80-400	1,0	60-295	680	140	47	43	18,5	26	$\frac{49}{64}$ "	$5 \frac{33}{64}$ "	$1 \frac{27}{32}$ "	$1 \frac{11}{16}$ "	$\frac{45}{64}$ "

[†] disponible à partir du 01.09.2018

Clé dynamométrique à cliquet Click-Torque E 1



Utilisation : Serrage à droite

Précision : Précise à $\pm 3\%$ de la valeur réglée, selon DIN EN ISO 6789-1 : 2017-07

###Finition : Cliquet $\frac{3}{4}$ " , 45 dents avec inverseur ; réglage simple et sûr du couple de serrage grâce au « cliquetis » audible et perceptible à chaque graduation (Réglage fin en Newton mètre), déclenchement audible et perceptible dès que l'on atteint la valeur pré-réglée.

Poignée : Poignée ergonomique bi-composant

		Nm	Nm	lbf. ft.	mm	mm	mm	mm	mm	mm	mm	mm	mm	mm	mm
05075630001	$\frac{3}{4}$ "	200-1000	1,0	148-737	1250	140	47	63	30	$49 \frac{7}{32}$ "	$5 \frac{33}{64}$ "	$1 \frac{27}{32}$ "	$2 \frac{31}{64}$ "	$1 \frac{3}{16}$ "	

[†] disponible à partir du 01.01.2019

Clé dynamométrique Série Click-Torque

Précise, robuste et sûr

Clé dynamométrique à outil interchangeable Click-Torque X 1



Utilisation : Serrage à droite et à gauche

Précision : Précise à $\pm 4\%$ de la valeur réglée, selon DIN EN ISO 6789-1 : 2017-07

Finition : Attachement 9x12 mm pour outil interchangeable ; réglage simple et sûr du couple de serrage grâce au « cliquetis » audible et perceptible à chaque graduation (Réglage fin en Newton mètre), déclenchement audible et perceptible dès que l'on atteint la valeur pré-réglée.

Poignée : Poignée ergonomique bi-composant

		Nm	Nm	lbf. ft.	mm	mm	mm	mm	mm	mm	mm	mm	mm	
05075651001	9x12	2,5-25	0,10	4-18	283	121	42	24	20	11 ⁹ / ₆₄ "	4 ⁴⁹ / ₆₄ "	1 ²¹ / ₃₂ "	15/ ₁₆ "	25/ ₃₂ "

Clé dynamométrique à outil interchangeable Click-Torque X 2



Utilisation : Serrage à droite et à gauche

Précision : Précise à $\pm 3\%$ de la valeur réglée, selon DIN EN ISO 6789-1 : 2017-07

Finition : Attachement 9x12 mm pour outil interchangeable ; réglage simple et sûr du couple de serrage grâce au « cliquetis » audible et perceptible à chaque graduation (Réglage fin en Newton mètre), déclenchement audible et perceptible dès que l'on atteint la valeur pré-réglée.

Poignée : Poignée ergonomique bi-composant

		Nm	Nm	lbf. ft.	mm	mm	mm	mm	mm	mm	mm	mm	mm	
05075652001	9x12	10-50	0,25	8-36	338	140	47	29	20	13 ⁵ / ₁₆ "	5 ³³ / ₆₄ "	1 ²⁷ / ₃₂ "	1 ⁹ / ₆₄ "	25/ ₃₂ "

Clé dynamométrique à outil interchangeable Click-Torque X 3



Utilisation : Serrage à droite et à gauche

Précision : Précise à ± 3 % de la valeur réglée, selon DIN EN ISO 6789-1 : 2017-07

Finition : Attachement 9x12 mm pour outil interchangeable ; réglage simple et sûr du couple de serrage grâce au « cliquetis » audible et perceptible à chaque graduation (Réglage fin en Newton mètre), déclenchement audible et perceptible dès que l'on atteint la valeur pré-réglée.

Poignée : Poignée ergonomique bi-composant

05075653001	9x12 20-100 0,5 15-73 372 140 47 29 20 14 ⁴¹ / ₆₄ " 5 ³³ / ₆₄ " 1 ²⁷ / ₃₂ " 1 ⁹ / ₆₄ " ²⁵ / ₃₂ "

Clé dynamométrique à outil interchangeable Click-Torque X 4



Utilisation : Serrage à droite et à gauche

Précision : Précise à ± 3 % de la valeur réglée, selon DIN EN ISO 6789-1 : 2017-07

Finition : Attachement 14x18 mm pour outil interchangeable ; réglage simple et sûr du couple de serrage grâce au « cliquetis » audible et perceptible à chaque graduation (Réglage fin en Newton mètre), déclenchement audible et perceptible dès que l'on atteint la valeur pré-réglée.

Poignée : Poignée ergonomique bi-composant

05075654001	14x18 40-200 1,0 30-146 480 140 47 32 26 18 ⁵⁷ / ₆₄ " 5 ³³ / ₆₄ " 1 ²⁷ / ₃₂ " 1 ¹⁷ / ₆₄ " 1 ¹ / ₃₂ "

Clé dynamométrique Série Click-Torque

Précise, robuste et sûr

Clé dynamométrique à outil interchangeable Click-Torque X 5



Utilisation : Serrage à droite et à gauche

Précision : Précise à $\pm 3\%$ de la valeur réglée, selon DIN EN ISO 6789-1 : 2017-07

Finition : Attachement 14x18 mm pour outil interchangeable ; réglage simple et sûr du couple de serrage grâce au « cliquetis » audible et perceptible à chaque graduation (Réglage fin en Newton mètre), déclenchement audible et perceptible dès que l'on atteint la valeur pré-réglée.

Poignée : Poignée ergonomique bi-composant

	Nm	Nm	lbf. ft.	mm	mm	mm	mm	mm	mm	mm	mm	mm	mm	mm
05075655001	14x18	60-300	1,0	45-220	570	140	47	32	26	22 7/16"	5 33/64"	1 27/32"	1 17/64"	1 1/32"

Clé dynamométrique à outil interchangeable Click-Torque X 6



Utilisation : Serrage à droite et à gauche

Précision : Précise à $\pm 3\%$ de la valeur réglée, selon DIN EN ISO 6789-1 : 2017-07; utilisable jusqu'à 400 Nm max. soit supérieur à la DIN EN ISO 6789-1:2017-07 (maxi. 340 Nm)

Finition : Attachement 14x18 mm pour outil interchangeable ; réglage simple et sûr du couple de serrage grâce au « cliquetis » audible et perceptible à chaque graduation (Réglage fin en Newton mètre), déclenchement audible et perceptible dès que l'on atteint la valeur pré-réglée.

Poignée : Poignée ergonomique bi-composant

	Nm	Nm	lbf. ft.	mm	mm	mm	mm	mm	mm	mm	mm	mm	mm	mm
05075656001	14x18	80-400	1,0	60-295	655	140	47	32	26	25 25/32"	5 33/64"	1 27/32"	1 17/64"	1 1/32"

⁷ disponible à partir du 01.09.2018



Série Outils à emboîtement

Pour clés dynamométriques de la série Click-Torque X.

7770 Clé à fourche interchangeable

Forme A

05078600001
05078601001
05078602001
05078603001
05078604001
05078605001



Forme B





05078606001
05078607001
05078608001
05078609001
05078610001
05078611001
05078612001



Utilisation : Vis et écrous 6 pans

Adaptateur : 9x12 mm ; pour clé dynamométrique Click-Torque X avec attachement 9x12 mm

Finition : Acier chrome-vanadium forgé, chromage mat ; goujon d'arrêt

					
	mm	mm	mm	mm	mm
05078600001	7	39,0	22,0	22,0	5,0
05078601001	8	39,0	22,0	22,0	5,0
05078602001	9	39,0	22,0	22,0	5,0
05078603001	10	39,0	22,0	22,0	5,0
05078604001	11	39,0	22,0	22,0	5,0
05078605001	12	39,0	22,0	22,0	5,0
05078606001	13	41,0	24,0	30,0	7,0
05078607001	14	41,0	24,0	30,0	7,0
05078608001	15	41,0	24,0	30,0	7,0
05078609001	16	41,0	24,0	30,0	7,0
05078610001	17	41,0	24,0	30,0	7,0
05078611001	18	41,0	24,0	30,0	7,0
05078612001	19	41,0	24,0	30,0	7,0

7780 Clé à fourche interchangeable

Forme A

05078670001



Forme B

05078671001
05078672001
05078673001
05078674001
05078675001
05078676001



Forme C

05078677001
05078678001
05078679001
05078680001
05078681001



Forme D





05078682001
05078683001
05078684001
05078685001
05078686001
05078687001





Utilisation : Vis et écrous 6 pans

Adaptateur : 14x18 mm ; pour clé dynamométrique Click-Torque X avec attachement 14x18 mm

Finition : Acier chrome-vanadium forgé, chromage mat ; goujon d'arrêt

					
	mm	mm	mm	mm	mm
05078670001	13	56,0	32,0	30,0	7,0
05078671001	14	58,0	33,0	32,0	7,0
05078672001	15	58,0	33,0	32,0	7,0
05078673001	16	58,0	33,0	32,0	7,0
05078674001	17	58,0	33,0	32,0	7,0
05078675001	18	58,0	33,0	32,0	7,0
05078676001	19	58,0	33,0	32,0	7,0
05078677001	21	61,0	36,0	52,0	12,0
05078678001	22	61,0	36,0	52,0	12,0
05078679001	24	61,0	36,0	52,0	12,0
05078680001	26	61,0	36,0	52,0	12,0
05078681001	27	61,0	36,0	52,0	12,0
05078682001	29	61,0	36,0	52,0	12,0
05078683001	30	61,0	36,0	52,0	12,0
05078684001	32	61,0	36,0	52,0	12,0
05078685001	36	61,0	36,0	52,0	12,0
05078686001	38	61,0	36,0	52,0	12,0
05078687001	41	61,0	36,0	52,0	12,0





7771 Clé à œil interchangeable

<p>Forme A</p> <p>05078620001 05078621001 05078622001 05078623001 05078624001</p> 
<p>Forme B</p> <p>05078625001 05078626001 05078627001 05078628001 05078629001 05078630001 05078631001 05078632001</p> 
<p>Forme C</p> <p>05078633001</p> 



Utilisation : Vis et écrous 6 et 12 pans

Adaptateur : 9x12 mm ; pour clé dynamométrique Click-Torque X avec attachement 9x12 mm

Finition : Acier chrome-vanadium forgé, chromage mat ; goujon d'arrêt

	 mm	 mm	 mm	 mm	 mm
05078620001	7	41,0	24,0	22,0	8,0
05078621001	8	41,0	24,0	22,0	8,0
05078622001	9	41,0	24,0	22,0	8,0
05078623001	10	41,0	24,0	22,0	8,0
05078624001	11	41,0	24,0	22,0	8,0
05078625001	12	44,0	27,0	22,0	11,0
05078626001	13	44,0	27,0	22,0	11,0
05078627001	14	44,0	27,0	22,0	11,0
05078628001	15	44,0	27,0	22,0	11,0
05078629001	16	44,0	27,0	22,0	11,0
05078630001	17	44,0	27,0	22,0	11,0
05078631001	18	44,0	27,0	22,0	11,0
05078632001	19	44,0	27,0	22,0	11,0
05078633001	21	51,0	34,0	33,0	15,0





7781 Clé à œil interchangeable

<p>Forme A</p> <p>05078690001 05078691001 05078692001</p> 
<p>Forme B</p> <p>05078693001 05078694001 05078695001 05078696001 05078697001 05078698001 05078699001</p> 
<p>Forme C</p> <p>05078700001 05078701001 05078702001 05078703001 05078704001 05078705001</p> 

Utilisation : Vis et écrous 6 et 12 pans

Adaptateur : 14x18 mm ; pour clé dynamométrique Click-Torque X avec attachement 14x18 mm

Finition : Acier chrome-vanadium forgé, chromage mat ; goujon d'arrêt

	 mm	 mm	 mm	 mm	 mm
05078690001	13	62,0	37,0	30,0	11,0
05078691001	14	62,0	37,0	30,0	11,0
05078692001	15	62,0	37,0	30,0	11,0
05078693001	16	64,0	39,0	28,0	12,0
05078694001	17	64,0	39,0	28,0	12,0
05078695001	18	64,0	39,0	28,0	12,0
05078696001	19	64,0	39,0	28,0	12,0
05078697001	21	64,0	39,0	28,0	12,0
05078698001	22	64,0	39,0	28,0	12,0
05078699001	24	64,0	39,0	28,0	12,0
05078700001	27	81,0	56,0	53,0	21,0
05078701001	30	81,0	56,0	53,0	21,0
05078702001	32	81,0	56,0	53,0	21,0
05078703001	34	81,0	56,0	53,0	21,0
05078704001	36	81,0	56,0	53,0	21,0
05078705001	41	81,0	56,0	53,0	21,0

Série Outils à emboîtement

Pour clés dynamométriques de la série Click-Torque X.

7772 A Cliquet réversible interchangeable



Utilisation : Pour douilles et adaptateurs 1/4"

Adaptateur : 9x12 mm ; pour clé dynamométrique Click-Torque X avec attachement 9x12 mm

Finition : Cliquet réversible en acier chrome-vanadium forgé, chromage mat ; goujon d'arrêt et bouton de déverrouillage

		mm	mm	mm	mm
05078635001	1/4"	49,0	32,0	28,0	15,0

7772 B Cliquet réversible interchangeable



Utilisation : Pour douilles et adaptateurs 3/8"

Adaptateur : 9x12 mm ; pour clé dynamométrique Click-Torque X avec attachement 9x12 mm

Finition : Cliquet réversible en acier chrome-vanadium forgé, chromage mat ; goujon d'arrêt et bouton de déverrouillage

		mm	mm	mm	mm
05078636001	3/8"	52,0	35,0	35,0	21,0

7772 C Cliquet réversible interchangeable



Utilisation : Pour douilles et adaptateurs 1/2"

Adaptateur : 9x12 mm ; pour clé dynamométrique Click-Torque X avec attachement 9x12 mm

Finition : Cliquet réversible en acier chrome-vanadium forgé, chromage mat ; goujon d'arrêt et bouton de déverrouillage

		mm	mm	mm	mm
05078637001	1/2"	58,0	41,0	42,0	23,0

7782 E Cliquet réversible interchangeable



Utilisation : Pour douilles et adaptateurs 3/4"

Adaptateur : 14x18 mm ; pour clé dynamométrique Click-Torque X avec attachement 14x18 mm

Finition : Cliquet réversible en acier chrome-vanadium forgé, chromage mat ; goujon d'arrêt et bouton de déverrouillage

		mm	mm	mm	mm
05078708001	3/4"	90,0	65,0	65,0	36,0

7782 C Cliquet réversible interchangeable



Utilisation : Pour douilles et adaptateurs 1/2"

Adaptateur : 14x18 mm ; pour clé dynamométrique Click-Torque X avec attachement 14x18 mm

Finition : Cliquet réversible en acier chrome-vanadium forgé, chromage mat ; goujon d'arrêt et bouton de déverrouillage

		mm	mm	mm	mm
05078707001	1/2"	66,0	41,0	42,0	23,0

7773 A Carré interchangeable



Utilisation : Pour douilles et adaptateurs 1/4"

Adaptateur : 9x12 mm ; pour clé dynamométrique Click-Torque X avec attachement 9x12 mm

Finition : Acier chrome-vanadium forgé, chromage mat ; goujon d'arrêt et bouton de déverrouillage

		mm	mm		
05078200001	1/4"	44,0	28,0	21,0	14,0

7773 B Carré interchangeable



Utilisation : Pour douilles et adaptateurs $\frac{3}{8}$ "

Adaptateur : 9x12 mm ; pour clé dynamométrique Click-Torque X avec attachement 9x12 mm

Finition : Acier chrome-vanadium forgé, chromage mat ; goujon d'arrêt et bouton de déverrouillage

		mm	mm		
05078205001	$\frac{3}{8}$ "	44,0	28,0	21,0	14,0

7783 C Carré interchangeable



Utilisation : Pour douilles et adaptateurs $\frac{1}{2}$ "

Adaptateur : 14x18 mm ; pour clé dynamométrique Click-Torque X avec attachement 14x18 mm

Finition : Acier chrome-vanadium forgé, chromage mat ; goujon d'arrêt et bouton de déverrouillage

		mm	mm		
05078345001	$\frac{1}{2}$ "	65,0	40,0	30,0	18,0

7773 C Carré interchangeable



Utilisation : Pour douilles et adaptateurs $\frac{1}{2}$ "

Adaptateur : 9x12 mm ; pour clé dynamométrique Click-Torque X avec attachement 9x12 mm

Finition : Acier chrome-vanadium forgé, chromage mat ; goujon d'arrêt et bouton de déverrouillage

		mm	mm	mm	mm
05078210001	$\frac{1}{2}$ "	44,0	28,0	21,0	14,0

7774/1 Adaptateur d'embouts $\frac{1}{4}$ " interchangeable



Utilisation : Convenant pour embouts à emmanchement hexagonal $\frac{1}{4}$ " selon DIN ISO 1173-C 6,3 et de la série 1 Wera

Adaptateur : 9x12 mm ; pour clé dynamométrique Click-Torque X avec attachement 9x12 mm

Finition : Acier chrome-vanadium forgé, chromage mat ; goujon d'arrêt et bouton de déverrouillage

		mm	mm	mm	mm
05078640001	$\frac{1}{4}$ "	42,0	25,0	22,0	12,5

7783 E Carré traversant interchangeable



Utilisation : Pour douilles et adaptateurs $\frac{3}{4}$ "

Adaptateur : 14x18 mm ; pour clé dynamométrique Click-Torque X avec attachement 14x18 mm

Finition : Carré à blocage par bille, forgé en acier chrome-vanadium, chromage mat ; goujon d'arrêt

		mm	mm	mm	mm
05078710001	$\frac{3}{4}$ "	70,0	45,0	40,0	25,0

7774/2 Adaptateur d'embouts $\frac{5}{16}$ " interchangeable



Utilisation : Convenant pour embouts à emmanchement hexagonal $\frac{5}{16}$ " selon DIN ISO 1173-E 8 et de la série 2 Wera

Adaptateur : 9x12 mm ; pour clé dynamométrique Click-Torque X avec attachement 9x12 mm

Finition : Acier chrome-vanadium forgé, chromage mat ; goujon d'arrêt et bouton de déverrouillage

		mm	mm	mm	mm
05078641001	$\frac{5}{16}$ "	42,0	25,0	22,0	12,5

Série Outils à emboîtement

Pour clés dynamométriques de la série Click-Torque X.

7774/3 Adaptateur d'embouts $\frac{5}{16}$ " interchangeable



Utilisation : Convenant pour embouts à emmanchement hexagonal $\frac{5}{16}$ " selon DIN ISO 1173-E 8 et de la série 2 Wera

Adaptateur : 14x18 mm ; pour clé dynamométrique Click-Torque X avec attachement 14x18 mm

Finition : Acier chrome-vanadium forgé, chromage mat ; goujon d'arrêt et bouton de déverrouillage

	mm	mm	mm	mm	mm
05078642001	$\frac{5}{16}$ "	58,0	33,0	30,0	13,0

7776 Clé à œil -TORX® interchangeable

Forme **A**

05078660001
05078661001
05078662001
05078663001



Forme **B**

05078664001



Utilisation : Pour vis TORX® mâle

Adaptateur : 9x12 mm ; pour clé dynamométrique Click-Torque X avec attachement 9x12 mm

Finition : Acier chrome-vanadium forgé, chromage mat ; goujon d'arrêt et bouton de déverrouillage

	mm	mm	mm	mm	mm
05078660001	TX 6	40,0	23,0	22,0	8,0
05078661001	TX 8	40,0	23,0	22,0	8,0
05078662001	TX 10	40,0	23,0	22,0	8,0
05078663001	TX 12	40,0	23,0	22,0	8,0
05078664001	TX 14	45,0	28,0	22,0	11,0

7775 Clé à tuyauter interchangeable

Forme **A**

05078650001
05078651001
05078652001
05078653001
05078654001
05078655001



Forme **B**

05078656001
05078657001
05078658001



Utilisation : Vis et écrous 6 pans

Adaptateur : 9x12 mm ; pour clé dynamométrique Click-Torque X avec attachement 9x12 mm

Finition : Acier chrome-vanadium forgé, chromage mat ; goujon d'arrêt

	mm	mm	mm	mm	mm
05078650001	10	44,0	27,0	22,0	11,0
05078651001	11	44,0	27,0	22,0	11,0
05078652001	12	44,0	27,0	22,0	11,0
05078653001	13	44,0	27,0	22,0	11,0
05078654001	14	44,0	27,0	22,0	11,0
05078655001	17	44,0	27,0	22,0	11,0
05078656001	18	49,0	32,0	33,0	15,0
05078657001	19	49,0	32,0	33,0	15,0
05078658001	22	49,0	32,0	33,0	15,0

7786 Clé à œil -TORX® interchangeable

Forme **A**

05078714001
05078715001



Forme **B**

05078716001
05078717001



Utilisation : Pour vis TORX® mâle

Adaptateur : 14x18 mm ; pour clé dynamométrique Click-Torque X avec attachement 14x18 mm

Finition : Acier chrome-vanadium forgé, chromage mat ; goujon d'arrêt et bouton de déverrouillage

	mm	mm	mm	mm	mm
05078714001	TX 14	37,0	62,0	30,0	11,0
05078715001	TX 18	37,0	62,0	30,0	11,0
05078716001	TX 20	40,0	65,0	32,0	12,0
05078717001	TX 24	40,0	65,0	32,0	12,0







7779/1 Adaptateur interchangeable



Utilisation : Pour adapter les outils à attachement 14x18 mm sur une clé dynamométrique avec attachement 9x12 mm

Adaptateur : 9x12 mm ; pour clé dynamométrique Click-Torque X avec attachement 9x12 mm

Finition : Acier chrome-vanadium forgé, chromage mat ; goujon d'arrêt

						
	mm	mm	mm	mm	mm	mm
05078666001	14x18	9x12	49,0	33,0	32,0	26,0







7779/2 Adaptateur interchangeable



Utilisation : Pour adapter les outils à attachement 9x12 mm sur une clé dynamométrique avec attachement 14x18 mm

Adaptateur : 14x18 mm ; pour clé dynamométrique Click-Torque X avec attachement 14x18 mm

Finition : Acier chrome-vanadium forgé, chromage mat ; goujon d'arrêt

						
	mm	mm	mm	mm	mm	mm
050786667001	9x12	14x18	52,0	27,0	28,0	21,0





7790/1 Adaptateur soudable interchangeable



Utilisation : Pour la réalisation d'outils spéciaux

Adaptateur : 9x12 mm ; pour clés dynamométriques Click-Torque X à attachement 9x12 mm

Finition : Forgé, phosphaté ; goujon d'arrêt

				
	mm	mm	mm	mm
05078720001	24,0	8,0	22,0	14,0





7790/2 Adaptateur soudable interchangeable



Utilisation : Pour la réalisation d'outils spéciaux

Adaptateur : 14x18 mm ; pour clés dynamométriques Click-Torque X à attachement 14x18 mm

Finition : Forgé, phosphaté ; goujon d'arrêt

					
	mm	mm	mm	mm	mm
05078721001	38,0	13,0	31,0	22,0	26,0

Contacts régionaux



Wera Werkzeuge GmbH

Korzerter Straße 21-25
42349 Wuppertal

+49 / (0)202 / 40 45 - 0
Fax: +49 / (0)202 / 40 36 34

E-Mail: info@wera.de



L'Allemagne

04654 Frohburg
Industrievertretung Jens Hiensch
+49 / (0)157 / 71 90 78 21
E-Mail: jens.hiensch@iv-hiensch.de

26160 Bad Zwischenahn
Ralf Saul
+49 / (0)4403 / 91 00 972
E-Mail: r.saul@wera.de

64342 Seeheim-Jugenheim
Layer OHG
+49 / (0)6257 / 86 96 0
E-Mail: info@layer-ohg.de

09326 Geringswalde
IMS Lonthoff
+49 / (0)1525 / 39 81 570
E-Mail: info@ims-lonthoff.de

42111 Wuppertal
HKL Industrievertretungen GmbH
+49 / (0)202 / 47 00 01
E-Mail: hkl@wera.de

78132 Hornberg
Industrievertretung Markus Haberstroh
+49 / (0)7833 / 955 54 86
E-Mail: m.haberstroh@haberstroh-industrievertretung.de

10961 Berlin
Werksvertretung Peter Raschke
+49 / (0)177 / 74 90 484
E-Mail: raschke@wv-raschke.de

42349 Wuppertal
Dirk Blasius - Verkaufsleiter NRW
+49 / (0)202 / 40 45 204
E-Mail: blasius@wera.de

88489 Wain
Thorsten Schilder Handelsvertretung
+49 / (0)7353 / 528 48 74
E-Mail: thorsten.schilder@wera.de

21465 Reinbek
Rosendahl & Koppel
Inh. Mark Petersen e.K.
+49 / (0)40 / 23 41 47
E-Mail: mark.petersen@roko-petersen.de

58256 Ennepetal
Ulrich Hesselmann
+49 / (0)2333 / 83 92 37
E-Mail: ulrich.hesselmann@wera.de

90455 Nürnberg
Dietz OHG
+49 / (0)9129 / 90 57 50
E-Mail: dietz@wera.de

L'Europe



AT - 5412 Puch
Alpen-MayKestag GmbH
+43 / (0)662 / 44 901-0
E-Mail: verkauf@a-mk.com



Wera Iberia
C./Mogoda, 1-5 (Edificio Nodus)
Pno. Ind. Can Salvatella
E - 08210 Barberà del Vallès / Barcelona
+34 / 93 / 7 29 7-2 40
Fax: +34 / 93 / 7 29 7-2 41
E-Mail: juan.pires@weraspain.com



Wera Tools UK Ltd.
Units 1 & 2, McGregor's Way
Turnoaks Business Park
GB - Chesterfield S40 2WB
+44 / (0)1246 / 27 77 56
Fax: +44 / (0)1246 / 27 33 35
E-Mail: queries@wera-tools.co.uk



B - 1600 Sint-Pieters-Leeuw
Beltracy S.A.
+32 / (0)2 / 54 36 890
E-Mail: info@beltracy.be



EST - 1415 Tallinn
AS Stokker
+372 / 6 / 20 11 11
E-Mail: timmo.eenmaa@stokker.com



GR - 166 72 Vari
Costas J. Kessissoglou
+30 / 210 / 96 37-520
E-Mail: kessi@cosmotemail.gr



BG - 1421 Sofia
Mr. Nikola Ivanov
+359 8865 11 585
E-Mail: weraw@mail.bg



EST - 12618 Tallinn
Toolmarketing OÜ
+372 / 6 / 09 64 36
E-Mail: info@toolmarketing.eu



I - 20097 San Donato Milanese
Carlo Stechel & Figli srl
+39 / 02 52 77 71
E-Mail: wera@stechel.it



CH - 1026 Denges
Metalsa SA
+41 / (0)21 / 80 45 050
E-Mail: info@metalsa.ch



Wera Outillages S.A.S.
13, rue Ampère
F - 67500 Haguenau
+33 9 72 61 16 52
E-Mail: info@wera-outillages.fr



CZ - 180 82 Praha 8
ABQ AGENCY s.r.o.
+420 / (0)2 / 28 38 41 981
E-Mail: info@abefekt.cz



FIN - 01511 Vantaa
Wihuri Oy Technical Trade
+358 / (0)20 / 51 02 364
E-Mail: info@wihuri.fi



DK - 2730 Herlev
HJS Værktøj A/S
+45 / 44 84 40 44
E-Mail: hjs@hjs.dk



Contactez-nous

Wera Outillages S.A.S. France

13, rue Ampère

F - 67500 Haguenau

Phone: +49 (0) 202 / 40 45-0

Fax: +49 (0) 202 / 40 36 34

Téléphone : +33 9 72 61 16 52

E - Mail : info@wera-outillages.fr

Wera Werkzeuge GmbH· Allemagne

Korzertter Straße 21-25

D-42349 Wuppertal

Phone: +49 (0) 202 / 40 45-0

Fax: +49 (0) 202 / 40 36 34

E-Mail: info@wera.de

Internet: www.wera.de

Sous réserve de modifications techniques.

Reproduction – même partielle – uniquement avec le consentement écrit de la société Wera Werkzeuge GmbH.

Nous nous réservons le droit de modifier à tout moment et sans préavis l'ensemble des indications portées dans ce catalogue relativement aux caractéristiques des produits, modèles et versions. Nous declinons toute responsabilité pour les fautes ou erreurs d'impression.

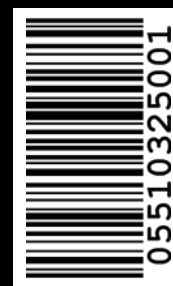

FR 05 510325 001 - 0053701 - 01

Contacts régionaux

L'Europe

 LT-69320 Klaipėdos raj.
UAB GITANA
+370 / 46 / 410881
E-Mail: info@gitana.lt

 N - 0787 Oslo
MORGENSTIERNE verktøy AS
+47 / (0)22 / 49 28 00
E-Mail: tools@morgenstierne.no

  NL - Nord
Gerard Kluck
+31 / 65 28 52 622
E-Mail: kluck@wera.de

  NL - Süd
Wouter Steijvers
+31 / 65 28 50 162
E-Mail: steijvers@wera.de

 PL - 61-306 Poznań
Agentools Sp. z o.o. Sp. k.
+48 / (0)61 / 87 19 000
E-Mail: info@agentools.pl

 RO-400441 Cluj-Napoca
Mr. Victor Martes
+40 / 741 / 072 479
E-Mail: wera@easy-pro.ro

 RUS - 119454 Moscou
KNIPEX 000
+7 / 495 / 73 73 497
E-Mail: info@knipex.ru



 RUS-143581 Moscou
ООО „ЦИТ“ ЦЕНТРОИНСТРУМЕНТ
+7- / 495 / 789 73 14/15
E-Mail: wera@centro-i.ru

 S - 163 53 Spånga
Hansson & Frife AB
+46 / (0)8 / 76 02 510
E-Mail: hansson.frife@esma.se

 SRB-11030 Beograd
ELTEC Export-Import d.o.o
+381 / 11 / 3555 - 065
E-Mail: info@eltec.rs

L'Amérique du Nord (le Canada, les États-Unis, le Mexique)

  CA - Burlington, Ontario
Wera Tools Inc.
1 - 800 - 267 - 5541
E-Mail: info@weratools.com

  CA - Burlington, Ontario
Wera Tools Inc.
1 - 800 - 267 - 5541
E-Mail: info@weratools.com

  CA - Burlington, Ontario
Wera Tools Inc.
+ 1 - 905 - 637 - 0003
E-Mail: info@weratools.com

L'Amérique du Sud

 AR - 1879 Buenos Aires
Quilmes Neumática S.A.
+54 / 11 42 50 03 65 int.21
E-Mail: rudi@quilmesneumatica.com

 BR - 09601-000 São Bernardo do Campo-SP
DFG Comércio Importação
Exportação e Representação Ltda
+55 / 11 49 41 21 51
E-Mail: www.dgferramentas.com.br

 CL - Santiago de Chile
Comercial e Industrial Isesa S.A.
+56 / 23 62 70 00

L'Australie et l'Océanie

 AU - Australia - 2147 Seven Hills
Cabac
+61 / 13 31 22
E-Mail: sales@cabac.com.au

 NZ - 1060 Auckland
Ecco Pacific Ltd.
+64 0800 77 6969
E-Mail: sales@cabac.co.nz

 NZ - 8023 Christchurch
Blacks Fasteners
+64-3-3652460
E-Mail: sydenham@blackfasteners.co.nz

L'Asie

 CN - 201206 Shanghai
KNIPEX Tools Co., Ltd.
+86 / 21 58 99 80 10
E-Mail: info@knipex.com.cn

  Wera Tools
Japan G.K.
+81 70 4813 1142
E-Mail: frank.yang@wera.de

 SG - 575625 Singapore
Wing Poh Hardware Pte Ltd
+65 / 62 50 05 23

 Matfron Industrial Automatic
(Shanghai) Co., Ltd
+86 / 021 / 66 24 91 22
E-Mail: service@matfron.com

 IN - 411001 Pune
Nikita Distributors & Extreme
Adventure Sports
+91 / 20 30 50 06 14
E-Mail: raman.jp@gmail.com

 TW - 114 Taipei City / Taiwan R.O.C
Inhand Corporation
+886 / 2 / 63 19 53 8

 KR - 10463 Gyunggi-Do
LnJ Korea
+82 / 31 / 96 61 429
E-Mail: LNj2100@yamil.com

 IN - 600 125 Chennai
Rapidtec Enterprises
+91 994 036 6621
E-Mail: rapidtec2011@gmail.com

 TW - 11483 Taipei / Taiwan R.O.C.
Duramet Corporation
+886 / 2 / 26 32 24 88

 KR - 08531 Seoul
Protool Co., LTD.
E-Mail: sejin@protool.co.kr

 VN - Ho Chi Minh City, Vietnam
THE GIOI MOI EQUIPMENT AND ENGINEERING
SOLUTION JOINT STOCK COMPANY (THE GIOI MOI JSC)
+84-28-66 80 88 75
E-Mail: thegioimoijscvn@gmail.com

Le Moyen-Orient

 IL - Tel-Aviv 61573
Tenegal Agencies Ltd.
+972 / (0)3 / 56 17 411
E-Mail: menahem@tenegal.com

JO, LB, IR, SY, KW, BH, QA, OM, AE, SA, JE
KNIPEX Tools Middle East FZE
+971 / 48 87 85 56
E-Mail: info@knipex-tools.com

 IR - 15866-45915 Tehran / Iran
Abzarsara Co.
+98 / 21 88 81 31 20
E-Mail: info@abzarsara.com



 IR - 15866-45915 Tehran / Iran
FourSat Kish Co Ltd.
+98 / 21 88 60 24 84
E-Mail: arash.etmnan@foursat.com